



משניות  
אבן יקר  
לי"ב חודש ויארצייט

מסכת כלים  
פרק כ"ד

מסכת מקואות  
פרק ז'

משניות  
אבן יקר

מסכת כלים פרק כ"ד  
מסכת מקואות פרק ז'  
עם פירוש ר"ע מברטנורא

משניות מבוארות בשפת אידיש בלשון צח ומצוחצח  
בהוספת ביאורים וציורים  
להקל על הלומדים פרקים אלו בתוך י"ב חודש ויארציט



יו"ל בעזרת השי"ת ע"י  
יצחק יהושע שווארץ

ברוקלין, ניו יארק

סיון תשס"ו לפ"ק

אפרים פיטל הערשקאוויטש  
מלפנים אב"ד האליין  
וכעת דומ"ץ צאנו-קלויזענבורג

ב"ה

אפריון נמטייה לכבוד האי גברא יקירא המופלא ומופלג מו"ה יצחק  
יהושע שווארץ נ"י אשר דבר גדול עשה בעמיו שהולך ומדפיס שני  
פרקי משניות הנהוג ללמוד לעילוי נשמת הנפטר ב"ב חודש וביום  
היארציית כמש"כ הגה"ק מקאמארנע זלה"ה במשניות עצי עדן  
שקבל מרבוחיו עד אליהו הנביא, ותירגם אותם בשפה המדוברת  
בלשון צח ונקי הפליא לעשות כדי שיהיה שוה לכל נפש שכל אחד  
יוכל להבין מה שלומד והוסיף לצייר תמונות מצויירות להקל על  
הלומדים שיבינו המציאות של הדברים ויה"ר שחפץ ה' בידו יצלח  
ויזכה להפיצו להגדיל תורה ולהאדירה עד ביאת ינון בב"א.

הכו"ח יום ד' נשא תשס"ו לפ"ק ברוקלין יצ"ו

אפרים פיטל הערשקאוויטש

כל הזכויות שמורות  
יצחק יהושע שווארץ  
1105 53 Street  
Brooklyn, N.Y. 11219  
718.972.9171

מי שרוצה להדפיסו או לצלמו  
אפילו חלק ממנו יפנה אלי

משניות אלו מחולקים חנם  
ניתן להשיגם עפ"י הכתובת הנ"ל

## דברים אחדים

ראשית ברצוני ליתן שבח והודי' להשי"ת, שזיכני והעניק לי הרעיון, לפרש ולבאר את שני הפרקים האלו בשפת האידיש המדוברת בינינו, וסייעני להוציא את הרעיון מכח אל הפועל.

שני פרקי משניות אלו, ידועים בסגולת לימודם כמובא בספרים הקדושים, לעילוי נשמת הנפטר ביום היארצייט, ובמשך השנה הראשונה לפטירתו, ופעמים כאשר מגיע לעת כזאת ובפרט בבית האבל ל"ע, כאשר לומדים משניות אלו וקשה ללמד ולהסביר להמקשיבים כוונת הדברים, או משום ריבוי הפשטים או מחוסר הבנה למציאות הדברים. משום כך עלה בדעתי להקל על הלומדים, ולבאר את המשניות הללו בשפת האידיש, וע"י כך יהי אפשר ללמד מתוך פירוש זה. כמו"כ הוספתי ליד כל משנה תמונת מצויירות להבנת המציאות של הדברים, ומקילה על הלומדים את הבנת המשניות.

עיקר הביאור מפורש על יסוד פירוש הר"ע מברטנורא ולפי שיטת לימודו, והיכן דליכא פירוש ר"ע מברטנורא, ציינתי את מקור הפשט האחר שפירשתי. כמו"כ לא הבאתי כל הפשטים כי כאמור המטרה להקל על הלומדים.

וזאת למודעי שהפירוש בכללו הי' למראה עיניהם של כמה תלמידי חכמים כ"א בשמו הטוב יבורך, ונתנו הסכמתם להוציא לאור פירוש זה, תודתי וברכתי נתונה להם, והם בכלל מזכי הרבים, ויתברכו ממעון הברכות בברכה המשולשת בתורה.

כל זה נעשה והובא לדפוס, לעילוי נשמת אבי מורי ע"ה, ופירוש המשניות נקרא בשם "אבן יקר", שהם ר"ת של נ'שמת א'ברהם ק'לונימוס ב"ר י'הושע, שיהי' לזכות ולעילוי נשמתו.

כמו"כ המלה "אבן" הוא נוטריקון של "אב ובן" (עי' פרש"י בראשית מט: כד), וכוונתי שע"י שיהיו המשניות הללו זיכוי לרבים, יהיו גם לי לזכות ללמוד וללמד לשמור ולעשות, ואני תפלה להשי"ת שיחד עם נוות ביתי תחי' נזכה לחנך את צאצאינו על דרך ישראל סבא עד ביאת גוא"צ בב"א.

יצחק יהושע שווארץ

## משניות אבן יקר

(נ'שמת א'ברהם ק'לונימוס ב"ר י'הושע)

לעילוי נשמת אבי מורי

ר' אברהם קלונימוס ב"ר יהושע ע"ה

נפטר ט"ז אלול תשס"ה

ת. נ. צ. ב. ה.

חייב אדם בכבוד חמיו

לעילוי נשמת מו"ח

ר' שמואל דוד ב"ר שאול ע"ה

נפטר כ"א אלול תשמ"ז

ת. נ. צ. ב. ה.

## תפילה קודם לימוד משניות

מהגה"ק רבי שלמה שפירא זצוק"ל זי"ע אב"ד דק"ק מונקאטש יצ"ו

אָנָא יי מְלֵא רַחֲמִים וְחַסְדִּים, אָדוֹן כָּל הַנְּפֹשׁוֹת אֵל אֱלֹהֵי כָּל הַרוּחוֹת, בּוֹרֵא כָּל הַנְּשָׁמוֹת, רְבוּן כָּל הַמַּעֲשִׂים, אֵתָהּ הוּא אֱלֹהֵינוּ וְאֱלֹהֵי אֲבוֹתֵינוּ, אֲשֶׁר בְּיָדְךָ נִפְשׁוֹת הַחַיִּים וְהַמֵּתִים לַעֲשׂוֹת בָּהֶם כְּרָצוֹנְךָ, יְהֵא נָא לִימוּד זֶה שְׂאֵנִי בֵּא לְלִמּוּד מִשְׁנֵיּוֹת, מְקוּבֵּל לְפָנֶיךָ בְּרַחֲמִים וְרַצּוֹן, לְעִלּוּי וְלִזְכוּת נֶפֶשׁ וְרוּחַ וְנִשְׁמַת (פב"פ), אָנָּה הָאֵל הַגָּדוֹל הַגְּבוּר וְהַנּוֹרָא שׁוֹכֵן עַד וְקְדוֹשׁ שְׁמֶךָ, תִּצְרֹר נָא בְּזִכּוֹת לִימוּד זֶה נִשְׁמַתוֹ (נִשְׁמַתָּה) בְּצִרּוֹר הַחַיִּים, וְתִשָּׂא מַחֲיָתוֹ (מַחֲיָתָה) בְּמַחֲיַצַּת צַדִּיקִים יְסוּדֵי עוֹלָם הַנְּהַנִּים מִזִּיו אֹר פְּנֵיךָ, וְתִמְחֹל וְתִסְלַח וְתִכַּפֵּר וְתִמְחַה וְתַעֲבִיר בְּרוּב רַחֲמֶיךָ וְחַסְדֶּיךָ אֲשֶׁר אֵין לָהֶם גְּבוּל, אֵת כָּל מַה שְׁחָטָא וְהִעֲזָה וּפְשָׁע (שְׁחָטָאָה וְעוֹתָהּ וּפְשָׁעָה) לְפָנֶיךָ כָּל יְמֵי חַיּוֹ (חַיֶּיךָ), וְגָמוּל נָא עִמּוֹ (עִמָּה) חֶסֶד לְפִתּוּחַ לוֹ (לָהּ) שְׁעָרֵי רַחֲמִים לְהַכְנִיסוֹ (לְהַכְנִיסָהּ) לְגַן עֵדֶן, לְקַבֵּל אוֹתוֹ (אוֹתָהּ) תַּחַת עֵץ הַחַיִּים לְהַנּוֹת מְטוֹב הַגְּמוּר, וְהַגּוֹף יְנוּחַ בְּקֶבֶר בְּמִנוּחָה נְכוֹנָה בְּחֻדוֹה וְשִׁמְחָה, כְּדַכְתִּיב יְבֵא שְׁלוֹם יְנוּחוֹ עַל מַשְׁכַּבּוֹתֶם הוֹלֵךְ נְכוּחוֹ, וְכַתִּיב אִם תִּשְׁכַּב לֹא תִפְחַד וְשִׁכְבָתָ וְעַרְבָה שְׁנַתְךָ, וְתִשְׁפִיעַ לוֹ (לָהּ) מְרֹב טוֹב הַצִּפּוֹן לְצַדִּיקִים, כְּדַכְתִּיב מַה רַב טוֹבְךָ אֲשֶׁר צִפְנָת לִירְאֶיךָ, וַיִּשְׁכּוּן (וְתִשְׁכּוּן) בְּטַח בְּיָד וְשִׁאֲנָן מִפְּחַד רָעָה, וְלֹא יִרְאֶה (תִּרְאֶה) פָּנֵי גֵיהֶנֶם, וְלֹא תַעֲנִישׁוּ (תַעֲנִישׁוּהָ) בְּשׁוּם עוֹנֵשׁ, אָנָּה מְלֵךְ רַחוּם וְחַנוּן, זְכוּר נָא הַמְצוֹת וּמַעֲשִׂים טוֹבִים וְהַתְּשׁוּבָה שְׁעָשָׂה בְּחַיּוֹ (שְׁעָשָׂתָה בְּחַיֶּיךָ), וְלֹא תִזְכּוֹר לוֹ (לָהּ) שׁוּם חֶטָא וְעוֹן וּפְשָׁע כָּלֵל, וְתִזְכּוֹר נָא לוֹ (לָהּ) הַיְסוּרִים שְׁסָבַל (שְׁסָבְלָהּ), וְתִמְלֵא עֲלָיו (עָלֶיךָ) רַחֲמִים לְהִיטִיב לוֹ (לָהּ) וְלִתְת לוֹ (לָהּ) עוֹנֵג וְנַחַת, וְלִקְצֵי הַיָּמִין יַעֲמוּד לְגוֹרְלוֹ (תַעֲמוּד לְגוֹרְלָהּ), שִׁיחָה (שִׁתְּחָהּ) בְּתַחֲיִית הַמֵּתִים עִם כָּל מַתִּי יִשְׂרָאֵל שִׁזְכּוּ לְתַחָהּ, בְּחַסְדֶּיךָ וְרַחֲמֶיךָ הַרְבִּים בְּבִיאַת גּוֹאֲלֵנוּ בְּמַהֲרָה בְּיָמֵינוּ אָמֵן:

## סדר לימוד משניות לאבל וליארציט

סדר הלימוד על אביו ועל אמו כל י"ב חודש וביום שמת בו אביו או אמו שקורין יארציט מסוגל ללמוד משניות טהרות. והפרק כ"ד מן מסכת כלים שלשה תריסין הם מסוגל יותר מפני שיש בו י"ז משניות וכל משנה ומשנה מסתיימת טהור מכלום או טהורה מכלום וסוף הפרק בין מבפנים בין מבחוץ טהור. כך מובא בספ"ק בשם הרה"ק מרוזין זי"ע.

מי שיש לו פנאי ילמוד הפרקים המתחילים באותיות שם הנפטר, ומשניות המתחילים באותיות נשמה הם בפרק ז' דמקואות.

מובא בשם הרה"ק מקאמארנא שקבל מרבתי שקבלו מרבן ורבן מאליהו ז"ל שבפרק ז' דמקואות מעלין הנשמה של הנפטר למקומה ולכן האבל כל י"ב חודש ילמוד בו לתקן נשמות אביו ואמו וקרוביו ואוהביו ביארציט וכדומה, וראשי תיבות של שלשה משניות הראשונות אי"ה יש, אלו, ה'דיח, וראשי תיבות של ארבעה משניות האחרונות נשמ"ה נ'פל, ש'לשה, מ'קוה, ה'טביל. ויכוין בלימוד משניות אלו להעלות הנשמה למזל עליון הנקרא אי"ה. ובמשנה הרביעית נפל וכו' שהוא ר"ת פזר נתן לאביונים יפריש צדקה להעלות נשמת הנפטר מנפילתו, ע"י הצדקה. ועל אביו ואמו ילמוד זה הפרק בכל מוצאי שבת אחר הבדלה, בכל י"ב חודש, וביארציט, ובערב שבת קודם מנחה לעת הצורך להחיות נפש כל חי אמן.

קודם הלימוד אומרים:

הַרְיֵנִי לִוְיָ לְלִמּוּד מִשְׁנֵיּוֹת אֱלוֹ לְקִים  
מְצוֹת עֲשֵׂה שֶׁל תִּלְמוּד תּוֹרָה,  
וַיְהִי רַצּוֹן שִׁיְהֵא לְעִלּוּי וְלִזְכוּת נִשְׁמַת  
(פב"פ)

## דינים וואס ווערן דערמאנט אין דעם פרק

## וועלכע סארט כלים קענען טמא ווערן?

■ א כלי וואס איז געמאכט פון האלץ אדער לעדער קען טמא ווערן מן התורה נאר אויב עס האט א "בית קיבול", דאס מיינט אז מען קען דערין האלטן זאכן. אויב איז עס אבער א "פשוטי כלי עץ" דאס מיינט א גלייכע שטיקל האלץ (אן א "בית קיבול") קען עס נישט טמא ווערן אפילו עס איז א כלי (צום ביישפיל א האלצערנער טיש). עס קען אבער יא טמא ווערן טומאת מדרס אויב עס איז באשטימט צו זיצן אדער ליגן דערויף. די חכמים האבן גוזר געווען און געזאגט אז האלץ אדער לעדער וואס האט נישט קיין "בית קיבול" זאל אויך קענען טמא ווערן אנדערע טומאות. עס דארף אבער זיין אז די כלי זאל זיין אזא כלי וואס באדינט אויך דעם מענטש אליין (ד.מ. אז דער מענטש באנוצט זיך דערמיט מיט זיין אייגענע קערפער, נישט בלויז פאר זיינע חפצים).

■ א כלי וואס איז געמאכט פון "מתכת" דאס מיינט איינע פון די סארט מעטאלן, צום ביישפיל אייזן, קופער, א.ד.ג. קען טמא ווערן מן התורה אפילו עס איז א "פשוטי כלי מתכת", דאס מיינט א גלייכע שטיקל מעטאל (אן א "בית קיבול").

■ א "בגד", דאס מיינט א קלייד אדער א שטיקל סחורה, קען טמא ווערן מן התורה אפילו עס האט נישט קיין "בית קיבול". כדי עס זאל הייסן א "בגד" און עס זאל קענען טמא ווערן, מוז עס זיין אזא זאך וואס איז באשטימט אז דער מענטש זאל עס אנטוהן אדער נוצן.

## דינים וואס ווערן דערמאנט אין דעם פרק

אזוי ווי דער ציל פון די משניות איז צו פארגרינגערן דאס לערנען פון די פרקים, דערפאר האבן מיר נישט געשריבן אלע איינצלהייטן פון די דינים, נאר וואס עס פעלט אויס צו וויסן אויף צום לערנען און פארשטיין דעם פרק.

אין דעם פרק ווערט דערמאנט "טומאת מדרס" און "טומאת מת".

## וואס איז דאס "טומאת מדרס"?

אין די תורה (ויקרא ט"ו:ד) שטייט "כל המשכב אשר ישכב עליו הזב יטמא וכל הכלי אשר ישב עליו יטמא" א יעדער געלעגער וואס דער זב וועט אויף אים ליגן, וועט טמא ווערן, און א יעדע כלי וואס דער זב וועט אויף אים זיצן וועט טמא ווערן.

א זב (אדער זבה, נדה און יולדות) איז אן "אב הטומאה" און ער האט א ספעציעלער דין אז ווען ער ליגט, זיצט, אדער לעהנט זיך אן אויף א כלי, ווערט די כלי טמא אפילו זיינע קליידער אדער לייליכער האבן אפגעטיילט צווישן אים און די כלי און ער האט נישט אנגעריירט די כלי. דער דין פון "טומאת מדרס" איז נאר ווען די כלי איז באשטימט צו ליגן, צו זיצן אדער זיך אנצולענען דערויף.

ביי "טומאת מדרס" איז דא נאך א הארבקייט, אז דורך "טומאת מדרס" ווערט די כלי אן "אב הטומאה", די זעלבע דרגא טומאה ווי דער זב זעלבסט. ווען דער זב רירט נאר אן א כלי, אן דעם וואס ער זאל ליגן אדער זיצן דערויף, ווערט די כלי א "ראשון לטומאה" וואס איז מיט איין דרגא טומאה נידריגער פון דער זב.

## וואס איז דאס "טומאת מת"?

א "מת" (א טויטע קערפער) איז אן "אבי אבות הטומאה". דאס איז די העכסטע דרגא אין טומאה. א מענטש אדער כלי קען טמא ווערן פון דעם מת, און זיי וועלן ווערן אן "אב הטומאה" וואס איז איין קלענערע דרגא טומאה פון דעם "מת".



לפי ד' אברהם קלוינימוס ב"ר יהושע ע"ה

## ציורים למשנה א



שמשחקין בו בקנפון

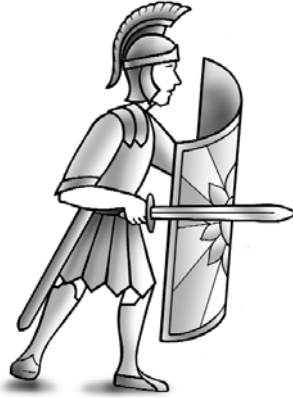

תריס הכפוף



דיצת הערביין

דאס איז זייער א קליינער פאנצער וואס די אראבישע קינדער פלעגן זיך שפילן דערמיט.

**טהורה מפלום.** איז טהור פון אלעם עס קען אינגאנצן נישט טמא ווערן, ווייל עס איז געמאכט געווארן נאר אויף זיך צו שפילן, מען קען עס נישט אנטוהן און אויך נישט זיצן דערויף, הייסט עס נישט קיין כלי וואס מען באנוצט זיך דערמיט.

**טמא טמא מת.** קען טמא ווערן טומאת מת און אויך אלע אנדערע גרינגערע טומאות פון "טומאת מת", ווייל עס איז א כלי וואס מען באנוצט זיך דערמיט, עס קען אבער נישט טמא ווערן טומאת מדס ווייל מען נוצט עס נישט אויף צו זיצן דערויף,

**ודיצת הערביין.** און דער פאנצער וואס די אראבער שפילן זיך דערמיט

לפי ד' אברהם קלוינימוס ב"ר יהושע ע"ה

## משנה א

שְׁלֹשָׁה תְּרִיסֵין הֵם. תְּרִיס הַכְּפוּף, טָמֵא מִדָּרָס. וְשִׁמְשֻׁחֵקִין בּוֹ בְּקוֹנְפוֹן, טָמֵא טָמֵא מֵת. וְדִיצַת הָעֶרְבִיין טְהוּרָה מִפְּלוּם:

רבינו עובדיה מברטנורא

שלשה תריסין הן. שלש דינים הלוקין זה מזה יש צתריסין דהיינו מגינים: תריס הכפוף. [כעין] המאויין אללנו, שמקיפים את האדם משלש רוחות: טמא מדרס. דעשו לשכיבה, ששוכבים עליו צמלחמה. וכל שכן שטמא טמא מת, דקיימא לן כל הטמא מדרס טמא טמא מת: שמשחקים בו בקומפון. צדה של עמק המלך צאים שנים, כל אחד חרבו צידו, ותריס קען עגול שאינו כפוף צידו השמאלית, ולמדן להגן כל אחד צמגיטו שלא יכהו חצירו. וקורין לו אשגרימ"ר צלע"ז: טמא טמא מת. והוא הדין שטמא טמא מת שרץ וצילה ושאר טומאות כולן, חוץ ממדרס, שאינו נעשה אצ הטומאה אס שכב עליו הזב או ישב, אלא ראשון כמגעו של צב: ודיצת הערביין. תריס קען ציותר שבערציים עושים לדיצה ולשמחה ולשחוק, ואינו כלי של חשימש:



א יעדע משנה אין דעם פרק רעדט פון אן אנדערע כלי וואס עס איז דא דערפון דריי סארטן, און אלע דריי האבן אנדערע דינים לגבי טומאה. אין דעם ערשטן פאל קען די כלי טמא ווערן (אפילו) "טומאת מדרס", און אויך אלע אנדערע טומאות. אין דעם צווייטן פאל קען די כלי טמא ווערן "טומאת מת" און אויך אלע אנדערע גרינגערע טומאות פון "טומאת מת", צום ביישפיל טומאה פון א "שרץ". אין דעם דריטן פאל קען די כלי אינגאנצן נישט טמא ווערן.

דער פאנצער אויך גענוצט אויף זיך אראפצולייגן דערויף,

**ושמשחקין בו בקומפון.** און דער פאנצער וואס מען שפילט זיך דערמיט אין די קעניגליכע פעלד די קעניגען פלעגן דארטן מלחמה האלטן פאר א שפיל, צוויי מענטשן איינער קעגן דעם אנדערן. אין די רעכטע האנט האט מען געהאלטן א שווערד און אין די לינקע האנט האט מען געהאלטן א רונדעכיגען פאנצער, געמאכט פון מעטאל,

**שלושה תריסין הם.** עס זענען דא דריי סארטן פאנצערס (באשיצערס) וואס יעדעס איינע האט אן אנדערן דין לגבי טומאה,

**תריס הכפוף.** דער פאנצער וואס איז איינגעבויגן עס נעמט ארום דעם מענטש פון דריי זייטן, מען שטעלט דאס פארנט פונעם מענטש, אים צו באשיצן פון א פליענדיגע פייל,

**טמא מדרס.** קען טמא ווערן טומאת מדרס און אויך אלע אנדערע טומאות, ווייל אין די צייט פון א מלחמה ווערט

לענין ד' אפרהם קלוינימוס ביד יהושע עיה

## ציורים למשנה ב



העשויה כקתדרא

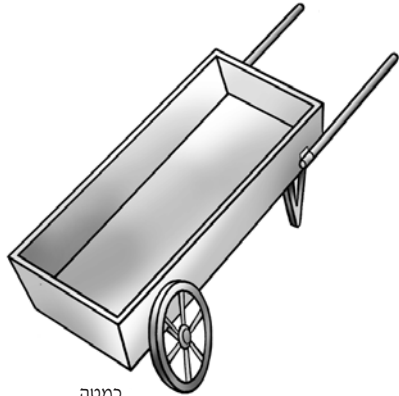

כמטה

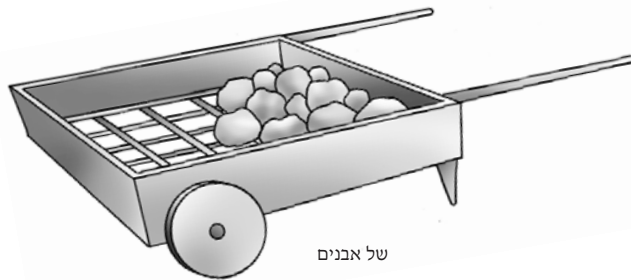

של אבנים

א. אין די צייטן פון די משנה האט מען די וועגעלעך וואס מען האט געפירט דערמיט מענטשן געמאכט קורץ, און די וואס מען האט געפירט פעקלעך האט מען געמאכט לענגליך. אויב מאכט מען א לענגליכע וואגן אויף צו פירן מענטשן קען עס אוודאי אויך טמא ווערען טומאת מדרס. (תפ"ח)

לענין ד' אפרהם קלוינימוס ביד יהושע עיה

## משנה ב

שֶׁלֶשׁ עֲגָלוֹת הֵם. הָעֲשׂוּיָה כְּקַתְדֵרָא, טְמֵאָה מְדֻרָס. כְּמֵטָה, טְמֵאָה טְמֵאָה מֵת. וְשֵׁל אֲבָנִים, טְהוּרָה מְכֻלּוּם:

## רבינו עובדיה מברטנורא

כקתדרא. שהיא קלרה ומוקפת משלש רוחות: טמאה מדרס. דמיוחדת לשיבה: כמטה. שהיא ארוכה ומיוחדת להניח בה פרקמטיא, וכשוכב בה חומרים לו עמוד ונעשה מלאכתנו: ושל אבנים. העשויה להוליך בה אבנים: טהורה מכלום. לפי שפרולה מתחתיה נקצים גדולים כמוציא רמון:



קיבול" - א כלי וואס קען האלטן דערין זאכן, עס קען אבער נישט טמא ווערן טומאת מדרס ווייל עס איז נישט געמאכט אז א מענטש זאל דערין זיצן אדער ליגן, און אויב א מענטש וועט זיך אריינלייגן דערין וועט מען אים זאגן "עמוד ונעשה מלאכתנו" שטיי אויף כדי מיר זאלן קענען טוהן אונזער ארבייט, וְשֵׁל אֲבָנִים. און דער וואגן וואס מען פירט דערמיט שטיינער,

טְהוּרָה מְכֻלּוּם. איז טהור פון אלעם עס קען אינגאנצן נישט טמא ווערן, ווייל עס האט גרויסע לעכער. דער דין איז אז א כלי וואס האט א לאך אזוי גרויס "כמוציא רמון" דאס מיינט אז א מילגרוים קען אדורך גיין, הייסט עס נישט קיין "כלי קיבול".

שֶׁלֶשׁ עֲגָלוֹת הֵם. עס זענען דא דריי סארטן וועגעלעך וואס יעדעס איינע האט אן אנדערן דין לגבי טומאה,

הָעֲשׂוּיָה כְּקַתְדֵרָא. דער וואגן וואס איז געמאכט ווי א שטוהל עס איז קורץ און ארום גענומען פון אלע דריי זייטן, און איז געמאכט געווארן אז א מענטש זאל זיצן דערויף,

טְמֵאָה מְדֻרָס. קען טמא ווערן טומאת מדרס ווייל עס איז געמאכט צו זיצן דערויף,

כְּמֵטָה. דער וואגן וואס זעהט אויס ווי א בעט עס איז לענגליך און מען טראגט דערמיט שחורה,

טְמֵאָה טְמֵאָה מֵת. קען טמא ווערן טומאת מת ווייל עס הייסט א "כלי



לפי ד' אברהם קלוינימוס ב"ר יהושע ע"ה

ציורים למשנה ג



ערבה... שנסדקה

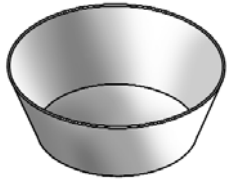

שלמה

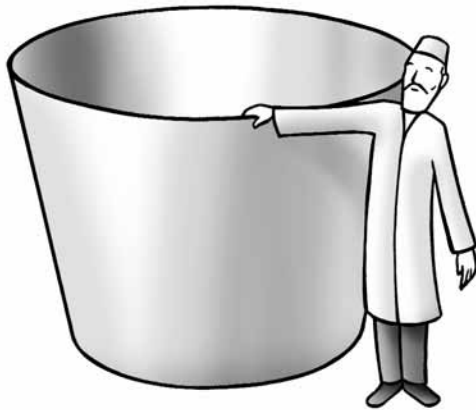

הבאה במדה

א. דער שיעור דערפון איז, א כלי וואס איז איין (1) אמה ברייט, איין (1) אמה לאנג, און דריי (3) אמות הויך.

שיעורים וואס ווערט דערמאנט אין די משנה:

- א סאה איז זעקס (6) קבים
- א קב איז פיר (4) לוג
- א לוג איז זעקס (6) אייער

לפי ד' אברהם קלוינימוס ב"ר יהושע ע"ה

משנה ג

שֶׁלֶשׁ עֲרֵבוֹת הֵן. עֲרֵבָה מְשֻׁנֵי לֹזֵג וְעַד תְּשֻׁעָה קִבִּין שְׁנִסְדָּקָה, טְמֵאָה מִדָּרָס. שְׁלֵמָה, טְמֵאָה טְמֵאָה מֵת. וְהִבָּאָה בַּמְדָּה, טְהוֹרָה מְכֻלוֹם:

רבינו עובדיה מברטנורא

שנסדקה טמאה מדרס. דכיון שנסדקה ואינה ראויה ללישה, מיהדין אותה לשיצה: טמאה טמאה מת. דכלי תשמיש היא: הבאה במדה. שמחזקת ארבעים סאה צלה שהן כוריים ציבש: טהורה מכלום. שמפני כוזדק וגודלה אינה מיעלמלת מלאה, והן דומיא דשק צטיקו, דמיטלטל מלא וריקו:



עס שטייט אין די תורה (שמיני י"א) מכל כלי עץ או בגד או עור או שק וגו'. חז"ל לערנען ארויס פון דעם פסוק אז כדי "כלי עץ" (האלצענע כלים) זאלן קענען טמא ווערן דארף עס זיין גלייך צו "שק" (א זאק) וואס מען קען עס ארומטראגן אויך אנגעפולט. די חז"ל האבן געגעבן דעם שיעור אז אויב די כלי איז אזוי גרויס אז עס קען האלטן פערציג סאה אין פליסיגע זאכן קען עס נישט טמא ווערן, ווייל דעמאלט קען מען נישט ארומטראגן די כלי ווען עס איז אנגעפולט צוליב איר שווערקייט.

שֶׁלֶשׁ עֲרֵבוֹת הֵן. עס זענען דא דריי סארטן שישלען וואס מען נוצט צום קנעטן, וואס יעדעס איינע האט אן אנדערן דין לגבי טומאה,

עֲרֵבָה מְשֻׁנֵי לֹזֵג וְעַד תְּשֻׁעָה קִבִּין. א שישל וואס קען האלטן די מאס פון צוויי (2) לוגין ביז ניין (9) קבין,

שְׁנִסְדָּקָה. וואס עס האט באקומען א שפאלט,

וְהִבָּאָה בַּמְדָּה. און אזא שישל וואס איז גרויס אין איר מאס דאס מיינט זייער א גרויסע שישל, עס קען האלטן פערציג סאה אין פליסיגע זאכא,

טְהוֹרָה מְכֻלוֹם. איז טהור פון אלעם עס קען אינגאנצן נישט טמא ווערן. (אזוי ווי ערקלערט אין די הקדמה צו די משנה)

לפי ד' אברהם קלנימוס ב"ר יהושע ע"ה

## ציורים למשנה ד

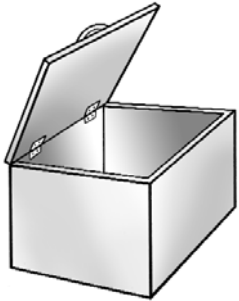

מלמעלן



תיבה שפתחה מצדה

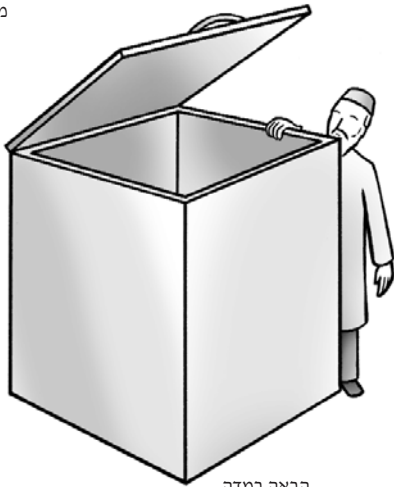

הבאה במדה

א. די משנה רעדט זיך דא אז דער קאסטן האט די עפענונג פון אויבן, קען עס נישט טמא ווערן טומאת מדרס, וויבאלד מען קען נישט זיצן אויף דעם קאסטן, און אויך נישט די אנדערע טומאות צוליב דאס גרויסקייט. ווען עס וואלט געווען א קאסטן וואס מען זאל יא קענען זיצן דערויף, וואלט עס יא געקענט טמא ווערן טומאת מדרס אפילו עס איז גרויס (גרטרוא), און מיר פסק'נען אז א כלי וואס קען טמא ווערן טומאת מדרס, קען טמא ווערן אלע טומאות. (תפ"י אות ט"ו)

לפי ד' אברהם קלנימוס ב"ר יהושע ע"ה

## משנה ד

שֶׁלֶשׁ תְּבוֹת הֵן. תֵּבָה שֶׁפִּתְחָהּ מִצְדָּה, טְמֵאָה מִדְּרָס. מִלְּמַעְלָן, טְמֵאָה טְמֵאָה מֵת. וְהִבָּאָה בַּמֶּדָּה, טְהוֹרָה מִכְּלוּם:

## רבינו עובדיה מברטנורא

תיבה שפתחה מצדה. משמשת ישיבה עם מלאכתה, שיכולים להשתמש בה כשהוא יושב, בזמן שפתחה מלמעלה. מה שאין כן כשפתחה מלמעלה. והצדקה צמדה דחנין צמתיתין שהיא טהורה מכלום, אחיכה מיוחדת למדרס קאי. דהטמאה מדרס אפילו צדקה צמדה לעולם היא טמאה:



איינער וועט זיצן אויפ'ן קאסטן וועט מען אים זאגן "עמוד ונעשה מלאכתנו", שטיי אויף כדי מיר זאלן קענען טוהן אונזער ארבייט,

איז גרויס אין מאס דאס מיינט זייער א גרויסער קאסטן, עס קען האלטן פערציג סאה אין פליסיגע זאכן,

קען אינגאנצן נישט טמא ווערן, ווייל מען קען עס נישט ארומטראגן אנגעפולט צוליב דאס גרויסקייט און שווערקייט, און חז"ל לערנען ארויס פון א פסוק אז כדי א כלי זאל קענען טמא ווערן דארף עס זיין גלייך צו שק (א זאק) וואס מען קען ארומטראגן ליידיגעהרייט און אנגעפולטא.

שֶׁלֶשׁ תְּבוֹת הֵן. עס זענען דא דריי סארטן קאסטענעס וואס יעדעס איינע האט אן אנדערן דין לגבי טומאה,

תֵּבָה שֶׁפִּתְחָהּ מִצְדָּה. א קאסטן וואס איר טירל איז פון די זייט,

טְמֵאָה מִדְּרָס. קען טמא ווערן טומאת מדרס ווייל מען קען זיצן אויף דעם קאסטן אין די זעלבע צייט וואס מען באנוצט זיך דערמיט,

מִלְּמַעְלָן. אויב די טירל איז פון אויבן,

טְמֵאָה טְמֵאָה מֵת. קען טמא ווערן טומאת מת ווייל עס איז א "כלי קיבול" א כלי וואס מען האלט דערין זאכן, עס קען אבער נישט טמא ווערן טומאת מדרס, ווייל מען קען נישט זיצן אויף דעם קאסטן אין די זעלבע צייט וואס מען באנוצט זיך דערמיט, און אויב

לענין ד' אברהם קלוגנימוס ב"ר יהושע ע"ה

ציורים למשנה ה



של ספרין

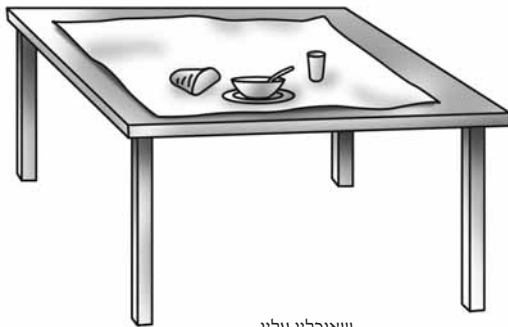

שאוכלין עליו

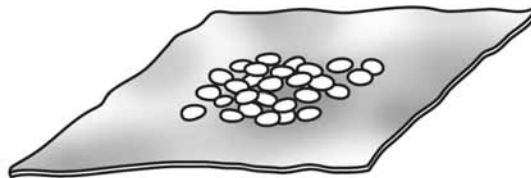

של זיתים

א. די משנה רעדט דא פון הארטע לעדער, אויב איז עס ווייכע לעדער וואלט דאס יא געקענט טמא ווערן טומאת מת, וויבאלד מען קען דערמיט אינוויקלען זאכן, הייסט דאס אז עס האט א "בית קיבול". (תפ"י)

לענין ד' אברהם קלוגנימוס ב"ר יהושע ע"ה

משנה ה

שְׁלֹשָׁה תְּרַבּוּסִין הֵן. שֶׁל סַפְרִין, טָמֵא מְדָרְס. שְׂאוּכְלִין עָלָיו, טָמֵא טָמֵא מֵת. וְשֶׁל זֵיתִים, טָהוֹר מְכֻלּוּם:

רבינו עובדיה מברטנורא

תרבוסיים. כלים של עור כעין חרנזים: של ספרים. מקזים דס: טמא מדרס. גדול הוא וחזי לשיבה או למזגא עליה: שאוכלים עליו. כלי תשמיש הוא: ושל זיתים. שסוחטין בו הזיתים, לא חשיב כלי של משמשי אדם:



טָמֵא טָמֵא מֵת. קען טמא ווערן טומאת מת כאטש עס האט נישט קיין "בית קיבול" ווערט עס אבער טמא מדרבנן ווייל עס הייסט א "כלי תשמיש" א כלי וואס באדינט אויך דעם מענטש אליין (זעה הקדמה צום פרק), עס קען אבער נישט טמא ווערן טומאת מדרס ווייל מען נוצט עס נישט אויך צו זיצן דערויף,

וְשֶׁל זֵיתִים. און דער פעל וואס מען נוצט אויסצושפרייטן דערויף איילברטן איידער מען האט אויסגעקוועטשט די איילברטן, פלעגט מען דאס אויסשפרייטן כדי עס זאל ווייכער ווערן (תוי"ט),

טָהוֹר מְכֻלּוּם. איז טהור פון אלעם א עס קען אינגאנצן נישט טמא ווערן ווייל עס איז נישט קיין כלי וואס באדינט אויך דעם מענטש אליין.

שְׁלֹשָׁה תְּרַבּוּסִין הֵן. עס זענען דא דריי סארטן "תרבוסיין" דאס זענען כלים וואס זענען געמאכט פון פעל וואס מען האט אפגעשינדן און עס האט נאך אויף זיך די האר,

שֶׁל סַפְרִין. דער פעל פון די "מקזי דם" דאס זענען (דאקטוירים) וואס פלעגן ציען בלוט פון מענטשן פאר א רפואה. זיי פלעגן מיטנעמען א קעסטל געמאכט פון פעל, און די מענטשן פון וועמען מען האט געצויגן בלוט פלעגן זיך אנלאהנען אדער אינגאנצן זיך אראפלייגן דערויף,

טָמֵא מְדָרְס. קען טמא ווערן טומאת מדרס ווייל עס איז געמאכט צו זיצן אדער צו ליגן דערויף,

שְׂאוּכְלִין עָלָיו. דער פעל וואס מען עסט דערויף מען שפרייט עס אויס, און מען לייגט אויף דעם ארויף דאס עסן,

לענף ד' אפרהם קלוינימוס ביד יהושע עיה

## ציורים למשנה ו



שלפני סופרים

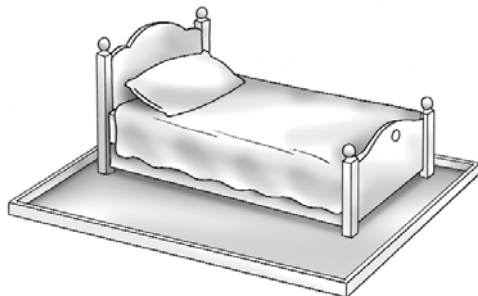

שלפני המטה



של דלופקי

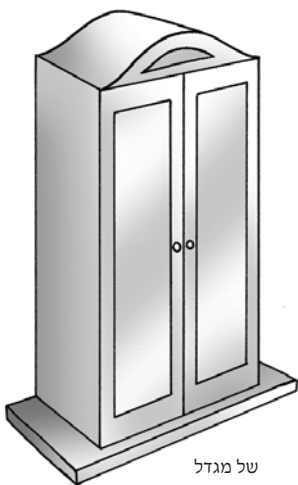

של מגדל

א. אזוי ווי אין פסוק שטייט את הכיור ואת "כנו", און די תרגום אונקלס טייטשט "וית בסיסה", און איר בסיס.

לענף ד' אפרהם קלוינימוס ביד יהושע עיה

## משנה ו

שֶׁלֶשׁ בְּסִיסוֹת הֵן. שֶׁלְפָנֵי הַמֶּטֶה וְשֶׁלְפָנֵי סוּפְרִים, טְמֵאָה מְדֻרָּם. וְשֶׁל דְּלוּפְקֵי, טְמֵאָה טְמֵאָה מֵת. וְשֶׁל מְגֵדֵל, טְהוּרָה מְכֻלּוּם:

## רבינו עובדיה מברטנורא

בסיסאות. ואת כנו מתרגמין וית בסיסה: ושל דלופקי. כלי עץ שמשימים בו ללוחות ואשיות וחולכים ומשקים, וממנו נוטלים ונותנים על השלחן. והבסיס שלפניו אינו לשיבה, אבל תורת כלי עליו: ושל מגדל. חומר של עץ חרמריה"ו בלע"ז: טהורה מכלום. ללאו כלי הוא ולורתו מוכחת עליו:



פון דער "דלופקי" די דלופקי איז א קליינער טישל אנצוגרייטן אויף דעם דאס עסן, מען האט פון דעם צוגעטראגן צום טיש אויף וואס מען האט געגעסן, אונטער דעם איז געלעגן די "בסיס",

**טְמֵאָה טְמֵאָה מֵת.** קען טמא ווערן טומאת מת וויבאלד די "בסיס" איז א כלי, מען האט אויף דעם געהאלטן כלים, (תפ"ו)

**וְשֶׁל מְגֵדֵל.** און דער פיס-געשטעל פון א שאנק, מען לייגט עס אונטער די שאנק אז די שאנק זאל נישט פארפולט ווערען,

**טְהוּרָה מְכֻלּוּם.** איז טהור פון אלעם עס קען אינגאנצן נישט טמא ווערן וויבאלד עס איז א גלייך שטיקל האלץ און עס באדינט נישט דעם מענטש.

שֶׁלֶשׁ בְּסִיסוֹת. הן עס זענען דא דריי סארטן פיס-געשטעל א זאך וואס מען טוהט אונטערלייגן אונטער א צווייטע זאך הייסט א "בסיס",

**שֶׁלְפָנֵי הַמֶּטֶה.** דער פיס-געשטעל וואס מען לייגט פאר א בעט די בעט איז געלעגן אויף א גלייך שטיקל האלץ וואס האט געהאט א לייסטל ווי א נידריגע וואנט ארום אלע פיר זייטן, דער מענטש פלעגט אסאך מאל ליגן דערויף,

**וְשֶׁלְפָנֵי סוּפְרִים.** דער פיס-געשטעל וואס מען לייגט פאר א שרייבער דער שרייבער פלעגט זיצן דערין און שרייבן,

**טְמֵאָה מְדֻרָּם.** קען טמא ווערן טומאת מדורס וויבאלד מען ליגט אדער מען זיצט דערין,

**וְשֶׁל דְּלוּפְקֵי.** און דער פיס-געשטעל

לפיכך אברהם קלנימוס ב"ר יהושע ע"ה

## ציורים למשנה ז

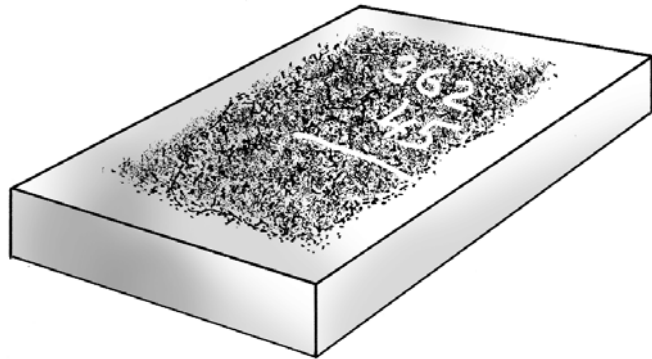

האפיפורין

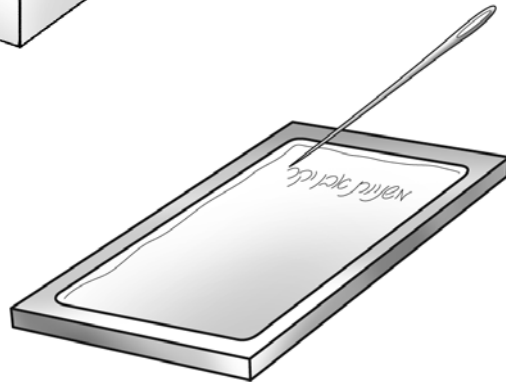

שיש בה בית קבול שעה

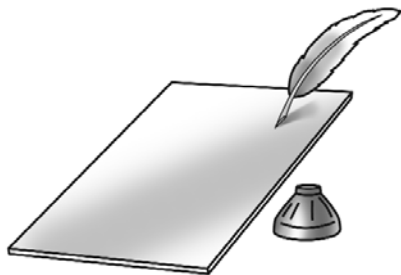

חלקה

לפיכך אברהם קלנימוס ב"ר יהושע ע"ה

## משנה ז

שֶׁלֶשׁ פְּנָקְסִיּוֹת הֵן. הָאֶפִּיפּוֹרִין, טְמֵאָה מְדֻרָּם. וְשֵׁישׁ  
בֵּהּ בֵּית קִבּוּל שְׁעוּהָ, טְמֵאָה טְמֵא מֵת. וְחֻלְקָהּ, טְהוּרָה  
מִכְּלוּם:

## רבינו עובדיה מברטנורא

שלש פנקסיות הן. העשויה לכתוב בהן. כמו חנוני על פנקסו: אפיפורין. לוח שמניחים עליו חבק של עפר וכותבים בו חשבונות. וגדול הוא וחזי לשיבה: שיש לה בית קבול שעה. לוח שטחין פניו צדוג ורושמין על הדוגג צחרט: וחלקה. שאין בה שעה, וכותבים עליה צדו, ואין לה בית קיבול:



וְשֵׁישׁ בֵּהּ בֵּית קִבּוּל שְׁעוּהָ. און דער שרייב-טאוול וואס ענהאלט אין איר וואקס מען פלעגט עס אנפולן מיט די וואקס, און שרייבן דורך אריינקריצן אין

טְמֵאָה מְדֻרָּם. קען טמא ווערן טומאת מת וייל עס איז א כלי וואס האט א "בית קיבול", עס קען אבער נישט טמא ווערן טומאת מדרס וייל מען קען נישט זיצן דערויף,

וְחֻלְקָהּ. און א גלאטע שרייב-טאוול דאס איז געווען א גלאט שטיקל האלץ, מען האט דערויף געשריבן מיט טינט,

טְהוּרָה מִכְּלוּם. איז טהור פון אלעם עס קען אינגאנצען נישט טמא ווערן, וייל עס האט נישט קיין "בית קיבול".

עס זענען דא דריי סארטן שרייב-טאוולען, א שרייב-טאוול געמאכט פון האלץ, פלעגט נוצען למשל דער געשעפטסמאן וואס פלעגט שרייבן און צוזאם רעכענען חשבונות, מען האט געקענט שרייבן און גרינג אויסמעקען און איבערנוצן שטענדיג,

הָאֶפִּיפּוֹרִין. דער שרייב-טאוול וואס מען לייגט דערויף שטויב (זאמד), מען פלעגט שרייבן דורך אריינקריצן אין די שטויב,

קען טמא ווערן טומאת מדרס וויבאלד עס איז גרויס און מען נוצט עס אויף צום זיצן אין די צייט וואס מען שרייבט נישט, (מ"א)



לענין ד' אברהם קלוינימוס ב"ר יהושע ע"ה

## ציורים למשנה ח



של זגגין

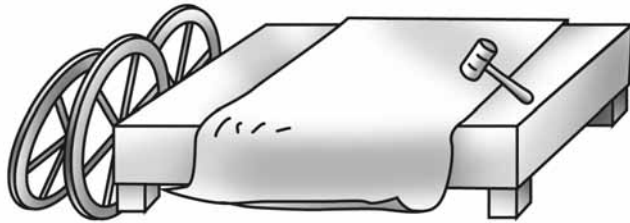

של סרגין - פשוט א'

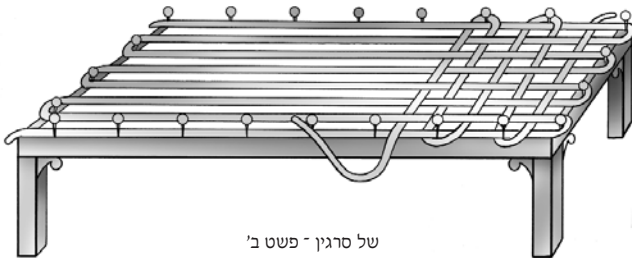

של סרגין - פשוט ב'

לענין ד' אברהם קלוינימוס ב"ר יהושע ע"ה

## משנה ח

שֶׁלֶשׁ מִטּוֹת הֵן. הָעֲשׂוּיָה לְשִׁכְיָהּ, טְמֵאָה מְדָרְסָה.  
שֶׁל זַגְגִין, טְמֵאָה טְמֵאָה מֵת. וְשֶׁל סַרְגִין, טְהוֹרָה מְכֻלּוּם:

## רבינו עובדיה מברטנורא

של זגגים. שמניחים עליה כלי זכוכית: סרגין. עושי המרכבות צערכי קורין למרכב סורג,  
ויש מפרשים, שמסרגים את השכבות, וטהורה מכלום לפי שאינה ממשמשי אדם:



"בית קיבול", עס קען אבער נישט טמא  
ווערן טומאת מדרס ווייל מען לייגט זיך  
נישט דערויף,

וְשֶׁל סַרְגִין. און די בעט פון די וואס  
פארעמען אויס רייט וועגענער עס איז  
געווען ווי א בעט, מען האט דאס  
גענוצט פאר א פארעם צו בויען דערויף  
רייט וועגענער,

נאך א פשוט איז דא:

וְשֶׁל סַרְגִין. און די בעט פון די שפינערס  
מען האט גענוצט די בעט אויף צו  
שפינען דערויף,

טְהוֹרָה מְכֻלּוּם. איז טהור פון אלעם עס  
ווערט אינגאנצן נישט טמא ווייל די  
בעט האט נישט קיין "בית קיבול", און  
עס באדינט נישט דעם מענטש אליין.

(זעה הקדמה צום פרק)

שֶׁלֶשׁ מִטּוֹת הֵן. עס זענען דא דריי  
סארטן בעטן, וואס יעדעס איינע האט  
אן אנדערן דין לגבי טומאה,

הָעֲשׂוּיָה לְשִׁכְיָהּ. די בעט וואס איז  
געמאכט אויף צו ליגן,

טְמֵאָה מְדָרְסָה. קען טמא ווערן טומאת  
מדרס,

שֶׁל זַגְגִין. די בעט פון די גלעזערס  
מענטשן וואס פארעמען אויס גלאז, זיי  
פלעגן האבן א האלצערנע בעט וואס  
אויף דעם פלעגן זיי ארויפלייגן די  
גלעזערנע כלים וואס זיי האבן  
געמאכט,

טְמֵאָה טְמֵאָה מֵת. קען טמא ווערן  
טומאת מת די בעט הייסט א כלי ווייל  
עס איז אזוי געבויעט אז עס האט א



לענין ד' אברהם קלוינימוס ב"ר יהושע ע"ה

ציורים למשנה ט

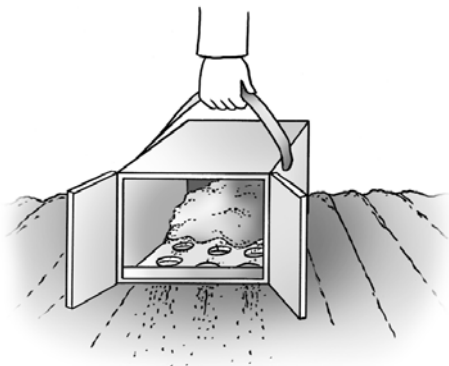

של זבל



של תבן

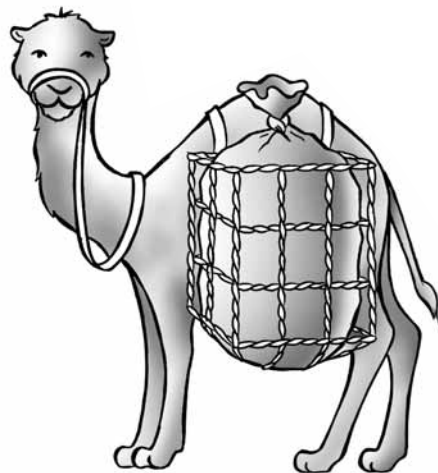

פוחלץ של גמלים

לענין ד' אברהם קלוינימוס ב"ר יהושע ע"ה

משנה ט

שֶׁלֶשׁ מִשְׁפְּלוֹת הֵן. שֶׁל זָבֵל, טְמֵאָה מְדֻרָּם. שֶׁל תְּבָן, טְמֵאָה טְמֵאָה מֵת. וְהַפּוֹחֲלֵץ שֶׁל גְּמָלִים, טְהוֹר מְכֻלָּם:

רבינו עובדיה מברטנורא

משפלות. קופות עשויות להוליא זהם זבלים לשדות: של זבל טמאה מדרם. לפי שראוייה לשיצה: והפוחלץ. עשוי כעין מכבר מעשה רשת, והנקבים שלו רחבים יותר ממשפלת של תבן, ואינה ראוייה אפילו לקבל תבן, שנקביה רחבים ביותר, וגם אינה ראוייה לשיצה, שחזלים שלה קשים ואין ראויין לישב עליהן, הלכך עהורה מכלום:



מדרם וויבאלד מען קען אויף דעם נישט זיצן ווייל דאס עפענונג איז דאך פון אויבן. אן אנדערן פשט איז דא, ווייל דער קאסטן איז געמאכט פון דינע שטעקלעך, עס איז נישט גענוג שטארק מען זאל זיצן דערויף,

וְהַפּוֹחֲלֵץ שֶׁל גְּמָלִים. און דער קאסטן פון די קעמלען עס איז א גרויסער געפלאכטענעם זאק מיט גרויסע לעכער, מען האט דאס אויפגעהאנגען אויפ'ן קעמל און מיט דעם האט עס געשלעפט די פעקלעך,

טְהוֹר מְכֻלָּם. איז טהור פון אלעם עס קען אינגאנצן נישט טמא ווערן ווייל עס איז אזוי געפלאכטן אז די לעכער זענען זייער גרויס, עס קען אפילו נישט האלטן קיין שטרוי, הייסט דאס נישט קיין "כלי קיבול", און זיצן אויף דעם קען מען אויך נישט ווייל עס איז זייער הארט.

שֶׁלֶשׁ מִשְׁפְּלוֹת הֵן. עס זענען דא דריי סארטן קאסטענעס (קוישן), וואס יעדעס איינע האט אן אנדערן דין לגבי טומאה,

שֶׁל זָבֵל. דער קאסטן פאר די מיסט מען טוהט מיט דעם באמיסטיגן די פעלדער, עס איז א האלצערנער קאסטן וואס האט געהאט א טירל אויף די זייט און פון אונטן האט עס געהאט גרויסע לעכער אז די מיסט זאל זיך ארויס שאקלען אויפ'ן פעלד,

טְמֵאָה מְדֻרָּם. קען טמא ווערן טומאת מדרם וויבאלד מען קען אויף דעם זיצן,

שֶׁל תְּבָן. דער קאסטן וואס מען האלט דערין שטרוי דאס עפענונג דערפון איז פון אויבן,

טְמֵאָה טְמֵאָה מֵת. קען טמא ווערן טומאת מת וויבאלד עס איז א כלי, עס קען אבער נישט טמא ווערן טומאת

לפי ד' אברהם קלוגנימוס ב"ר יהוסיפ ע"ה

ציורים למשנה י

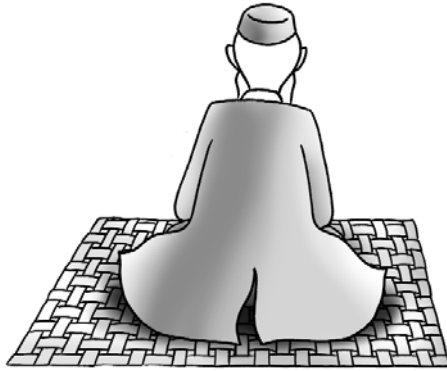

העשויה לשיבה

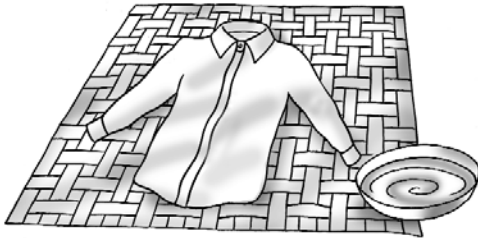

של צבעין

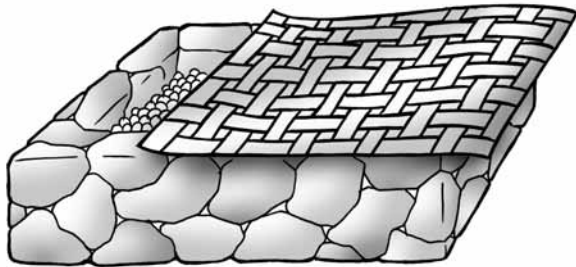

של גתות

לפי ד' אברהם קלוגנימוס ב"ר יהוסיפ ע"ה

משנה י

שְׁלֹשָׁה מַפְצִים הֵן. הָעֲשׂוּיָה לְיִשְׁבָּה, טְמֵאָה מְדָרְס. שֶׁל צְבָעִין, טְמֵאָה מְדָרְס. וְשֶׁל גְּתוֹת טְהוֹר מְכֻלּוּם:

רבינו עובדיה מברטנורא

מפצים. כמין מחללות עשויות מחילף ומסיב וקנה וגומא וגמי וכיוצא בהן; ושל צבעים. שהצבעים נותנים עליהם הכגדים: טמא טמא מת. שאינם מיוחדים לשיבה, אבל תורת כלים יש להן; ושל גתות. העשויות לכסות בהן ענבים וזיתים:



טְמֵאָה מְדָרְס. קען טמא ווערן טומאת מת וויבאלד מען וויקלט מיט דעם איין די קליידער וואס מען האט געפארבט הייסט דאס ווי עס האט א "בית קיבול" (הפ"י), עס קען אבער נישט טמא ווערן טומאת מדרס ווייל מען זיצט נישט דערויף,

וְשֶׁל גְּתוֹת. און די אויסשפרייטונג וואס מען נוצט ביים צוקוועטשן טרויבן אדער איילבירטן, מען נוצט עס אויף צוצודעקן די טרויבן אדער איילבירטן,

טְהוֹר מְכֻלּוּם. איז עס טהור פון אלעם עס קען אינגאנצן נישט טמא ווערן ווייל עס איז נישט קיין כלי וואס באדינט אויך דעם מענטש אליין. (זעה הקדמה צום פרק)

שְׁלֹשָׁה מַפְצִים הֵן. עס זענען דא דריי סארטן אויסשפרייטונגן (מעטט בלע"ז) דאס איז געווען געפלאכטן פון שטעקלעך,

הָעֲשׂוּיָה לְיִשְׁבָּה. די אויסשפרייטונג וואס איז געמאכט געווארן צום זיצן, מען שפרייט דאס אויף דער ערד און מען זיצט דערויף,

טְמֵאָה מְדָרְס. קען טמא ווערן טומאת מדרס, ווייל עס איז געמאכט געווארן אויף צום זיצן,

שֶׁל צְבָעִין. די אויסשפרייטונג פון די פארבערס די פארבערס נוצן דאס אויסצושפרייטן דערויף די קליידער וואס זיי האבן געפארבט, אז עס זאל זיך אויסטריקענען,

לפיכך אברהם קלנימוס ב"ר יהושע ע"ה

## ציורים למשנה יא



תורמלין



חמתות



של עור הדג

- א. מען פלעגט אפשינדן די פעל פון די בהמה גאנצערהייט, און צונייען דעם פלאץ פון די הענט און די פיס, אזוי האט עס געהאט א "בית קיבול".
- ב. ווען עס איז גרעסער ווי דעם שיעור, קען עס זיכער טמא ווערן טומאת מדרס, ווי לאנג עס איז נישט אזוי גרויס אז עס קען האלטן פערציג (40) סאה.
- ג. אין די תורה (ויקרא יא) שטייט "או בגד או עור או שק" וגו', לערנט די גמרא ארויס, פונקט ווי "בגד" מיינט מען א קלייד וואס עס ווערט געמאכט פון זאכן וואס ווערן אויפגעהאדעוועט אדער וואקסן אויף די ערד ("צמר ופשתים"), דאס זעלבע מוז אויך זיין "או עור" פון א סארט וואס איז אויף דער ערד, נישט פון וואסער.

לפיכך אברהם קלנימוס ב"ר יהושע ע"ה

## משנה יא

שֶׁלֶשׁ חֲמָתוֹת וְשֵׁלֶשׁ תּוֹרְמָלִין הֵנּוּ. הַמִּקְבְּלִין בְּשַׁעוֹר, טְמֵאִין מִדָּרְס. וְשֵׁאִינָן מִקְבְּלִין בְּשַׁעוֹר, טְמֵאִין טְמֵא מֵת. וְשֶׁל עוֹר הַדָּג, טְהוֹר מְכֻלּוּם:

## רבינו עובדיה מברטנורא

חמתות. נאדות של עור: תורמלין. כיון גדולים של עור שהרועה מניח חפציו לחוכן; המקבלים כשיעור. המפורש למעלה צריש פרק כרים. החמת של שצעת קצים. והחורמל של חמשת קצין. וכל שכן אם מחזיקים יותר, דאז משמשים ישיבה עם מלאכתן. אבל פחות מכלאן לא: ושל עור הדג טהורים מכלום. דכל הבא מצריות שבים טהור:



אויף זיך צו לייגן דערויף, וְשֵׁאִינָן מִקְבְּלִין בְּשַׁעוֹר. און די קריגלעך אדער זעקלעך וואס קענען נישט דערהאלטן די אויבן דערמאנטע מאס זיי זענען קלענער, טְמֵאִין טְמֵא מֵת. קענען טמא ווערן טומאת מת, ווייל זיי זענען כלים וואס האבן א "בית קיבול", זיי קענען אבער נישט טמא ווערן טומאת מדרס ווייל מען נוצט עס נישט אויף זיך צו לייגן דערויף, וְשֶׁל עוֹר הַדָּג. און דער קריגל אדער זעקל וואס איז געמאכט פון הויט פון פיש, טְהוֹר מְכֻלּוּם. איז טהור פון אלעם עס קען אינגאנצן נישט טמא ווערן ווייל מיר לערנען ארויס פון א פסוקי אז כלים וואס זענען געמאכט פון די באשעפענישן פון וואסער, קענען נישט טמא ווערן.

שֶׁלֶשׁ חֲמָתוֹת. דריי (3) סארטן לעדערנע קריגלעך, מען פלעגט עס נוצן צו האלטן דערין געטראנקען ווען מען גייט אויפ'ן וועג, וְשֵׁלֶשׁ תּוֹרְמָלִין הֵנּוּ. און דריי (3) סארטן לעדערנע זעקלעך זענען דא וואס די פאסטוכער פלעגן נוצן צו האלטן דערין זייערע זאכן, הַמִּקְבְּלִין בְּשַׁעוֹר. די קריגלעך אדער זעקלעך וואס זענען אזוי גרויס אז זיי קענען דערהאלטן ווי די מאס דערמאנט פריער אין די משנה אין פרק כ' משנה א' זאגט די משנה אז דער שיעור פאר א קריגל איז, אז עס קען האלטן זיבן (7) קבים, און פאר א זאק, אז עס קען האלטן פינף (5) קבים, דעמאלט זענען זיי ענגוג גרויס אז מען קען עס אויך נוצן אויף זיך צו לייגן דערויף, טְמֵאִין מִדָּרְס. קענען טמא ווערן טומאת מדרס ווייל מען נוצט עס אויך

לענין ד' אברהם קלנימוס ב"ר יהושע ע"ה

ציורים למשנה יב



העשוי לשטיח

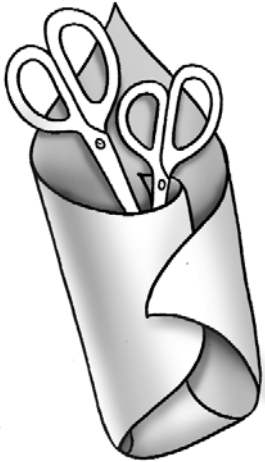

לתכריך הכלים

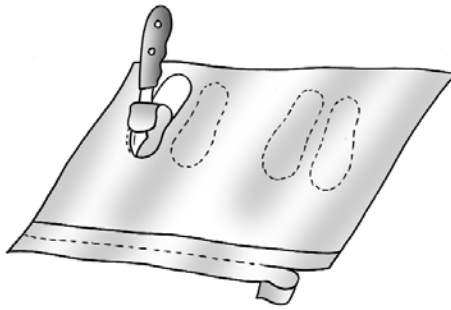

של רצועות ושל סנדלים

לענין ד' אברהם קלנימוס ב"ר יהושע ע"ה

משנה יב

שְׁלֹשָׁה עוֹרוֹת הֵן. הָעֲשׂוּי לְשִׁטִּית, טָמֵא מִדָּרָם.  
לְתַכְרִיךְ הַכְּלִים, טָמֵא מִמַּא מֵת. וְשֵׁל רְצוּעוֹת וְשֵׁל  
סַנְדְּלִים, טְהוֹרָה מִכְּלוּם:

רבינו עובדיה מברטנורא

לשטייה. לשטוח צהרן לישב עליו: לתכריך הכלים. לכרוך צו את הכלים, כגון סכינים ומספריים ומחטים כדי לשמרן; ושל רצועות ושל סנדלים. טור העומד לחתוך ממנו רצועות וסנדלים, טהור מכלום, דמחוסר מלאכה הוא. אבל רצועות המחוקקים כבה, עמאית, כדמוכה במסכת נעשים פרק י"א:



מת וויבאלד מען קען די לעדער אזוי איינויקלען אז עס זאל האלטן די כלים, הייסט דאס ווי עס האט א "בית קיבול", עס קען אבער נישט טמא ווערן טומאת מדרס ווייל מען זיצט נישט דערויף,

וְשֵׁל רְצוּעוֹת. און די לעדער וואס מען גייט דערפון שניידן רצועות (רימען),

וְשֵׁל סַנְדְּלִים. און די לעדער וואס מען גייט דערפון שניידן שטיקלעך אויף צו מאכן שייך,

טְהוֹרָה מִכְּלוּם. זענען טהור פון אלעם זיי קענען אינגאנצן נישט טמא ווערן ווייל עס פעלט נאך אויס צו טוהן ארבייט מיט די לעדער אז עס זאל הייסן שייך אדער רצועות.

שְׁלֹשָׁה עוֹרוֹת הֵן עס זענען דא דריי סארטן לעדער מען רעדט פון גלייכע שטיקלעך לעדער, וואס א יעדע איינע האט אן אנדערן דין לגבי טומאה, וויבאלד מען נוצט עס אויף דריי (3) אנדערע זאכן,

הָעֲשׂוּי לְשִׁטִּית. די לעדער וואס איז געמאכט אויף אויסצושפרייטן אויף דער ערד צו קענען זיצן דערויף,

טָמֵא מִדָּרָם. קען טמא ווערן טומאת מדרס וויבאלד עס איז געמאכט צו זיצן דערויף,

לְתַכְרִיךְ הַכְּלִים. די לעדער וואס איז געמאכט אויף איינצואוויקלען דערמיט כלים צום ביישפיל מעסערס, שערליך, נאדלען און דאס גלייכן,

טָמֵא מִמַּא מֵת. קען טמא ווערן טומאת

לענף אברהם קלנימוס ב"ר יהושע ע"ה

ציורים למשנה יג



לילון

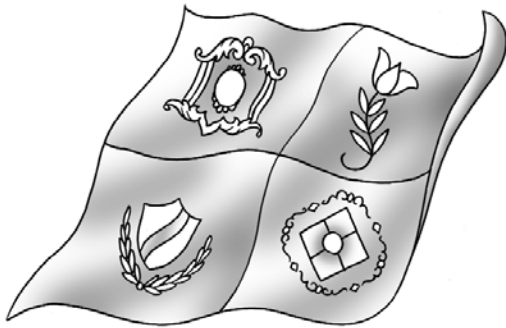

של צורות

לענף אברהם קלנימוס ב"ר יהושע ע"ה

משנה יג

שְׁלֹשָׁה סְדִינֵין הֵן. הָעֲשׂוֹי לְשִׁכְיָהּ, טָמֵא מְדָרְס. לְוִילּוֹן, טָמֵא טָמֵא מֵת, וְשָׁל צוֹרוֹת, טָהוֹר מְכָלוּם:

רבינו עובדיה מברטנורא

לְוִילּוֹן טָמֵא טָמֵא מֵת. הַעֲשׂוֹי לְמִסְךְ לְפָנֵי הַפֶּתַח, טָמֵא, לְפִי שֶׁשָּׂמַשׁ מִתְעַטֵּף בְּשׁוּלוֹ לְפַעְמִים וּמִתְחַמֵּם בּוֹ: שֶׁל צוֹרוֹת. בְּגַד שֶׁהוּא צִיד רֹקֵס וְצוּ מִינֵי אֹרוֹת כְּדִי לְרַחֵם בּוֹ לְעִשׂוֹת כְּמוֹתוֹ בְּצַבֵּד אַחֵר:



שְׁלֹשָׁה סְדִינֵין הֵן. עִם זַעֲנָעַן דָּא דְרִיִּי סְאֵרְטָן לְיִילְעֵכְעֵר, וּוְאִס יַעֲדַעֵס אִינַע הָאֵט אַן אַנְדֵּערֵן דִּין לְגַבִּי טוּמְאָה, הָעֲשׂוֹי לְשִׁכְיָהּ. דְּעַר לְיִילְעֵךְ וּוְאִס אִיז גַּעֲמַאכְט אוֹיף צו לִיגֵן דְּעֵרוּיָהּ, טָמֵא מְדָרְס. קַעַן טָמֵא וּוְעֵרֵן טוּמְאָת מְדָרְס, לְוִילּוֹן. דְּעַר לְיִילְעֵךְ וּוְאִס אִיז גַּעֲמַאכְט צו נוצן פֶּאָר א פּוֹרְהָאנְג בִּי דִי טִיר, טָמֵא טָמֵא מֵת. קַעַן טָמֵא וּוְעֵרֵן טוּמְאָת מֵת וּוִייל דְּעַר בְּאֵדִינְעֵר וּוְאִס שְׁטִיט בִּי דִי טִיר טוּט זִיךְ צוּמַאֵל אַרומוויקלען מִיט דִי פּוֹרְהָאנְג זִיךְ צו דְּעֵרוּוְאֵרְעֵמֵעַן, הִיִּסְט דָּאֵס א "בְּגַד", א טָהוֹר מְכָלוּם. אִיז טָהוֹר פּוֹן אֵלֵעַם עִס קַעַן אִינְגַּאנְצֵן נִישְׁט טָמֵא וּוְעֵרֵן, עִס הִיִּסְט נִישְׁט קִיין "בְּגַד" וּוִייל עִס אִיז גַּעֲמַאכְט נָאֵר אוֹיף זִיךְ אוֹיִסְצוֹלְעֵרְנֵעַן דְּעֵרְפוֹן, וּוִי אַזוֹי צו נִיִּיעַן אוֹיף אַן אַנְדֵּערֵע קִלִּיד.



לפי ד' אברהם קלוינימוס ב"ר יהושע ע"ה

ציורים למשנה יד

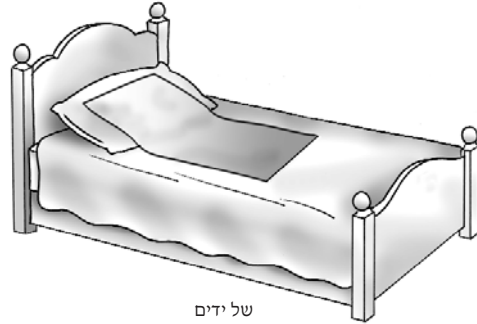

של ידים



של ספרין

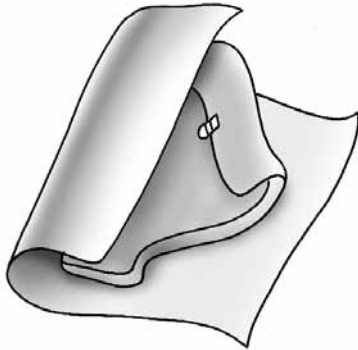

של תכריך נבלי בני לוי  
(לפי מ"א)



של תכריך נבלי בני לוי

א. עס רעדט זיך ווען די האנטוך איז אזוי גרויס, אז ווען מען שפרייט דאס אויס ליגט רוב פון דעם קערפער אויף די האנטוך. (מ"א)

ב. די משנה אחרונה לערנט "ושל תכריך" מיינט, די טיכער וואס מען האט ארומגעוויקלט די "תכריך", דאס מיינט מען האט ארומגעוויקלט די האלטער פון די מוזיק אינסטרומענטן עס זאל נישט ווערן שטויביג, און עס קען נישט טמא ווערן ווייל עס הייסט נישט קיין כלי נאר א צודעק.

לפי ד' אברהם קלוינימוס ב"ר יהושע ע"ה

משנה יד

שֶׁלֶשׁ מִטְפָּחוֹת הֵן. שֶׁל יָדַיִם, טְמֵאָה מְדֻרָּס. שֶׁל סְפָרִין, טְמֵאָה טְמֵאָה מֵת. וְשֶׁל תְּכָרִיךְ (ס"א ל"ג, וְשֶׁל) נְבֵלֵי בְנֵי לֵוִי, טְהוֹרָה מְכֻלָּם:

רבינו עובדיה מברטנורא

של ידים טמאה מדרס. לפי שפעמים נותנה על הכסת וישן עליה: ושל תכריך נבלי בני לוי. שהיו הלויים כורכים כלי השיר שלהן צמטפתה, ודרך שאר בני אדם לעשות להן תיק של עור, והף הן טכורים:



וְשֶׁל תְּכָרִיךְ נְבֵלֵי בְנֵי לֵוִי. און די וואס די לויים פלעגן דערמיט ארומוויקלען זייערע מוזיק אינסטרומענטן,

עס זענען דא וואס לערנען:

וְשֶׁל תְּכָרִיךְ. און די וואס איז געמאכט ארומצואוויקלן א טויטן מענטש,

וְשֶׁל נְבֵלֵי בְנֵי לֵוִי. און די וואס די לויים פלעגן דערמיט ארומוויקלען זייערע מוזיק אינסטרומענטן,

טְהוֹרָה מְכֻלָּם. איז טהור פון אלעם עס קען אינגאנצן נישט טמא ווערן, די תכריכים פאר א טויטן - ווייל מען טאר נישט הנאה האבן דערפון. אויך די טיכער פון די לויים טאר מען נישט הנאה האבן דערפון ווייל עס איז "הקדש", הייסען זיי נישט קיין כלים וואס באדינען דעם מענטש.

שֶׁלֶשׁ מִטְפָּחוֹת הֵן. עס זענען דא דריי סארטן טיכער, וואס יעדעס איינע האט אן אנדערן דין לגבי טמאה,

שֶׁל יָדַיִם. די האנטוך מען נוצט עס אויף אפצואווישן די הענט,

טְמֵאָה מְדֻרָּס. קען טמא ווערן טומאת מדרס ווייל א טייל מאל שפרייט מען דאס אויס אויף די געלעגער און מען ליגט דערויף,

שֶׁל סְפָרִין. די וואס מען וויקלט איין דערמיט ספרים, מען נוצט דאס אויך אויף אנדערע זאכן, (תפ"ח)

טְמֵאָה טְמֵאָה מֵת. קען טמא ווערן טומאת מת ווייל עס איז א כלי וואס באדינט אויך דעם מענטש, עס קען אבער נישט טמא ווערן טומאת מדרס ווייל מען זיצט נישט דערויף,



לענין ד אברהם קלוינימוס ביד יהושע עיה

ציורים למשנה טו



של צדי חיה ועוף

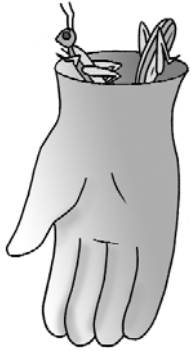

של חגבין

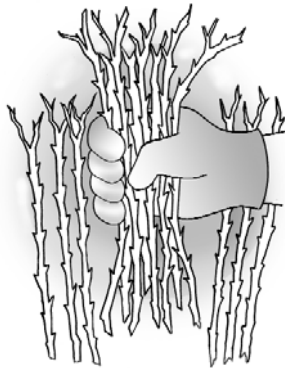

של קוצין

- א. עס האט נישט געהאט קיין "בית קיבול", די שפיץ פון דער מענטשנ'ס פינגערס האבן זיך ארויסגעשטעקט פון די הענטשיך. (תפ"י)
- ב. מען רעדט דא (אזוי ווי עס שטייט אין פרק כ"ו משנה ג') אז דער הענטשיך איז נישט אזוי גרויס אז עס זאל קענען האלטן א סארט פרוכט וואס רופט זיך "אוג". דאס איז א רויטע פרוכט וואס די וואס פלעגן קלויבן דערנער פלעגן אויך קלויבן די פרוכט, אז מען טרעפט אזא פרוכט פלעגט מען דאס אריינלייגן אין די הענטשיך, ווען עס זאל זיין אזוי גרויס אז עס קען האלטן די פרוכט, קען עס יא טמא ווערן. (תפ"י)

לענין ד אברהם קלוינימוס ביד יהושע עיה

משנה טו

שְׁלֵשָׁה פְּרָקְלִינִין הֵן. שֶׁל צְדֵי חַיָּה וְעוֹף, טָמֵא מִדָּרֶם. שֶׁל חֲגָבִין, טָמֵא מִמָּא מֵת. וְשֶׁל קֹצִין (ס"א קוֹצִין), טָהוֹר מִכְּלוּם.

רבינו עובדיה מברטנורא

פרקלינין. אורת יד של עור שנושאים לידי עופות כשחופסים צדיהן העוף שקורין אשטור"ר ואשפרווי"ר וכו' יולאים לאוד חיה או עוף: טמא מדרם. לפי שנשטען עליו: ושל חגבין. הכולכים לאוד חגבים ונותנים אותם בו: ושל קוצים. ללקע קוליס, ואית דגרסי, של קייליס, המייבשים פירות הקיץ, כגון העושים גרוגרות ולמוקים בשדה:



**שְׁלֵשָׁה פְּרָקְלִינִין הֵן.** עס זענען דא דריי סארטן הענטשיכער געמאכט פון לעדער, **שֶׁל צְדֵי חַיָּה וְעוֹף.** די הענטשיך פון די וואס פאנגען חיות אין פייגלעך, זיי פלעגן אנטוהן א גרויסע הענטשיך, און די סארט פייגל וואס האט געקענט כאפן קליינע פויגל אדער חיות פלעגט זיצן אויף די הענטשיך, און דער מענטש האט געלערנט די פייגל ווען צו פליען און כאפן די פויגל אדער חיה, **טָמֵא מִדָּרֶם.** קען טמא ווערן טומאת מדרם ווייל דער מענטש לעהנט זיך אן דערויף ווען ער קריכט אויף בערג וסדרי סהרות, אדער ווייל מען נוצט עס אין פעלד אויף צו זיצן דערויף (תפ"י) **שֶׁל חֲגָבִין.** די הענטשיך פון די וואס פאנגען היישעריקן מען פלעגט כאפן די היישעריקן און עס אריינלייגן אין די הענטשיך, **טָהוֹר מִכְּלוּם.** איז טהור פון אלעם: עס קען אינגאנצן נישט טמא ווערן, ווייל עס איז געמאכט נאר אויף צו באשיצן זיינע הענט.

עס זענען דא וואס לערנען: **וְשֶׁל קֹצִין.** און די הענטשיך פון די וואס קלויבן דערנער די הענטשיך האט באשיצט זיין האנט פון די שטעכעדיגע דערנער, **טָהוֹר מִכְּלוּם.** איז טהור פון אלעם: עס קען אינגאנצן נישט טמא ווערן, ווייל עס איז געמאכט נאר אויף צו באשיצן זיינע הענט.

לפי ד' אברהם קלנימוס ב"ר יהושע ע"ה

ציורים למשנה טז

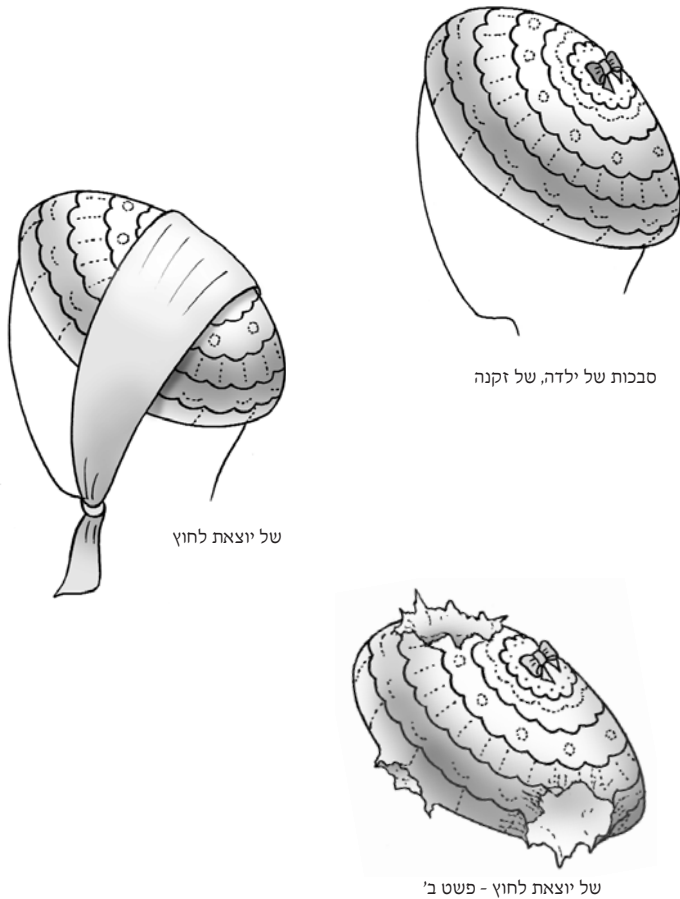

א. די תוספתא לערנט פארקערט, די פון אן אלטע פרוי קען טמא ווערן טומאת מדרס, ווייל זי איז נישט מקפיד און צומאל זיצט זי דערויף, אבער די פון די יונגע פרוי קען טמא ווערן טומאת מת אבער נישט טומאת מדרס ווייל זי איז מקפיד נישט צו זיצן אויף אירע קליידער.

לפי ד' אברהם קלנימוס ב"ר יהושע ע"ה

משנה טז

שֶׁלֶשׁ סְבֻכוֹת הֵן. שֶׁל יֵלֶדָה, טְמֵאָה טוֹמְאֵת מִדְּרָס. שֶׁל זְקֵנָה, טְמֵאָה טְמֵאָה מֵת. וְשֶׁל יוֹצֵאת לַחוּץ, טְהוֹרָה מִכְּלוּם:

רבינו עובדיה מברטנורא

סבכות. כיפה שנושאות הנשים על ראשן, עשויה כעין רשת שיש בה נקבים דקין: של ילדה. ראוי לשיבה, ולכך עמאה מדרס: של זקנה. מעשיה מוכיחים עליה שאינה ראויה לשיבה. ובתוספתא תניא, של זקנה עמאה מדרס, שאינה מקפדת עליה ופעמים יושבת עליה. ושל ילדה שמקפדת על כליה אינה יושבת עליה, ולכך עמאה עמא מת: ושל יוצאת החוץ. סודר שנותנת הנשים על ראשן כשיוצאות לחוץ. ויש מפרשים, ויוצאות החוץ, תרגום זונה נפקת צרה, כלומר סבכות של זונות: טהורות. לפי שאינן חשובות כלי. פירוש אחר, סבכות שנקרעו ורוב שער החשה יוצא לחוץ, שאינן מקבלות רוב שער ראשה של אשה:



שֶׁלֶשׁ סְבֻכוֹת הֵן. עם זענען דא דריי סארטן קאפ-צודעקן, עם איז געמאכט ווי א נעץ, די פרויען באדעקען זיך מיט דעם די האר פון קאפ, שֶׁל יֵלֶדָה. דער קאפ-צודעק פון א יונגע פרוי, טְמֵאָה טוֹמְאֵת מִדְּרָס. קען טמא ווערן טומאת מדרס, ווייל עם איז ווייך און מען קען אויף דעם זיצן, שֶׁל זְקֵנָה. דער קאפ-צודעק פון אן אלטע פרוי, טְמֵאָה טְמֵאָה מֵת. קען טמא ווערן טומאת מת, ווייל עם איז א "בגד", עם ווערט אבער נישט טמא טומאת מדרס, ווייל עם איז געמאכט פון הארטע סחורה און מען קען אויף דעם נישט זיצן, וְשֶׁל יוֹצֵאת לַחוּץ. און די טיכל וואס די

לפי ד' אברהם קלנימוס ב"ר יהושע ע"ה

## ציורים למשנה יז

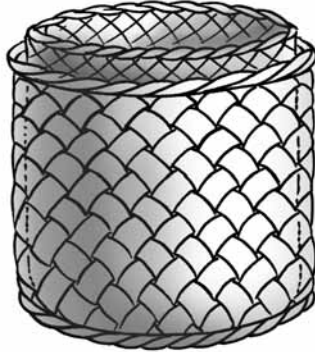

מהוהה שטליה על הבריה

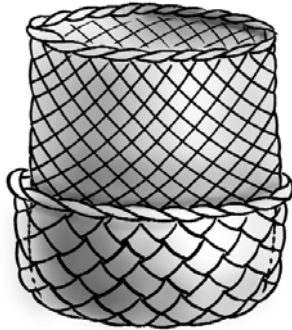

קטנה על הגדולה

אינעווייניגסטע איז טמא וועט די אויסענווייניגסטע אויך זיין טמא, אויב די אינעווייניגסטע איז טהור וועט די אויסענווייניגסטע אויך זיין טהור, ווייל די אינעווייניגסטע הייסט דער עיקר פון די כל'.

היי שוואת. אויב זיי זענען געווען אייניג זיי זענען געווען ביידע די זעלבע גרויס, אויך זענען זיי ביידע געזונטע אדער ביידע פארפוילטע,

הולבין אחר הפנימית. גייט מען נאך די אינעווייניגסטע, אויב די

לפי ד' אברהם קלנימוס ב"ר יהושע ע"ה

## משנה יז

שֶׁלֶשׁ קוֹפּוֹת הֵן. מְהוּהָה שְׁטֻלְיָהּ עַל הַבְּרִיָּה, הוֹלְבִין אַחַר הַבְּרִיָּה. קְטָנָה עַל הַגְּדוֹלָה, הוֹלְבִין אַחַר הַגְּדוֹלָה. הֵיוּ שְׁוֹת, הוֹלְבִין אַחַר הַפְּנִימִית.

## רבינו עובדיה מברטנורא

מהוהה. בגד ישן וצלוי: שטלייה. כמו שעלחה. מלשון עלאי על גבי עלאי. כלומר ששם הישנה עלאי על החדשה: הולבין אחר הבריאה. דנין אותה כדון הצריחה, אם עמאה עמאה, ואם עכורה עכורה: קטנה על הגדולה. בין שחיהן מכוחות בין שחיהן צריחות: הולבין אחר הגדולה. ואם הגדולה נקובה כמוליא רמון, ששצזירה כזו נעברה, גם הקטנה המחוצרת עמה עכורה אע"פ שהיא שלימה. ואם הגדולה שלימה וכרי היא מקבלת עומאה, אף הקטנה המחוצרת עמה עמאה אע"פ שהיא נקובה כמוליא רמון: הולבין אחר הפנימית. אם עמאה הפנימית עמאה החיונה, ואם הפנימית עכורה החיונה נמי עכורה:



די משנה רעדט דא פון א קויש וואס מען האט ארויפגעלאטעט, מען האט עס באהאפטן אויף אן אנדערן קויש. צום ביישפיל: איין קויש איז געווען אפגעריבן אדער עס האט געהאט א לאך און מען האט איבערגעצויגן איבער דעם אן אנדערן קויש. די שאלה איז, אויב איין קויש ווערט טמא וואס איז די דין מיט דעם אנדערן?

טמא, אויב די גוטע קויש איז טהור וועט די פארפוילטע קויש אויך זיין טהור, קטנה על הגדולה. אויב לייגט מען א קליינע קויש איבער א גרויסע דא רעדט מען ווען זיי זענען ביידע געזונטע אדער ביידע פארפוילטע,

הולבין אחר הגדולה. גייט מען נאך די גרויסע, אויב די גרויסע איז טמא וועט די קליינע אויך זיין טמא, אויב די גרויסע איז טהור וועט די קליינע אויך זיין טהור,

שֶׁלֶשׁ קוֹפּוֹת הֵן. עס זענען דא דריי אנדערע דינים ביי קוישן א קויש איז געווען געפלאכטן פון שטעקליך (אדער פון דיקע סחורה)

מְהוּהָה שְׁטֻלְיָהּ עַל הַבְּרִיָּה. א פארפוילטע אלטע און אויסגענוצטע וואס מען האט צוגעלאטעט אויף א געזונטע א גוטע און א נייע,

הוֹלְבִין אַחַר הַבְּרִיָּה. גייט מען נאך די געזונטע אויב די גוטע קויש איז טמא וועט די פארפוילטע קויש אויך זיין

לפי ר' אבהו קלנימוס ב"ר יהושע ע"ה

ציורים למשנה יז

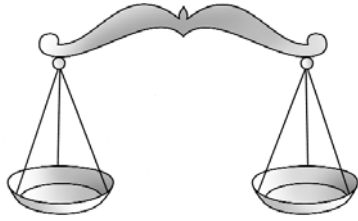

כף מאזנים

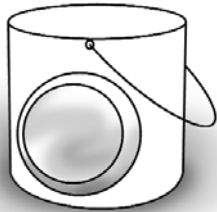

טליה על צדה

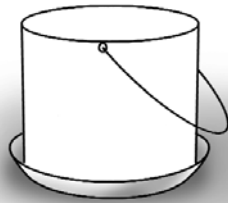

מבחויץ

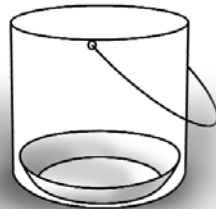

מבפנים

דעם וואסער-קעסל, **בין מבפנים בין מבחוץ**. סיי מען האט עס צוגעלאטעט פון אינעווייניג, סיי מען האט עס צוגעלאטעט פון אינדרויסן פון דעם וואסער-קעסל, **טהור**. איז עס טהור דער וואסער-קעסל און אויך די שאל, ווייל דא האט נישט די מעלה "געזונטע" איבער דעם וואסער-קעסל ווייל די זייט פון דעם וואסער-קעסל ווערט נישט אזוי שטארק אפגעריבען פון די פייער, הייסט דאס אויך א "געזונטע", וועגן דעם גייט מען דא לויט די גרויסע.

רבי שמעון האלט אזוי ווי דער תנא קמא וואס לערנט אין די משנה אז אויב זענען ביידע קוישן געזונטע, אויך זענען זיי ביידע אייניג גרויס גייט מען נאך די אינעווייניגסטע, קומט רבי שמעון און זאגט אז דא וואו דער שאל איז די "געזונטע" און דער וואסער-קעסל איז די "גרויסע", האט דאך א יעדע איינע א מעלה איבער די צווייטע, הייסט דאס אויך אז זיי זענען ביידע אייניג, און מען גייט לויט די אינעווייניגסטע, (מ"א)

**טליה על צדה**. אויב האט מען צוגעלאטעט די שאל אויף די זייט פון

לפי ר' אבהו קלנימוס ב"ר יהושע ע"ה

**רבי שמעון אומר, כף מאזנים שטלייה על שוליה המיחם מבפנים, טמא. מבחוץ, טהור. טליה על צדה, בין מבפנים בין מבחוץ, טהור:**

רבינו עובדיה מברטנורא

ר' שמעון אומר כף מאזנים. לפרושי מלתא דתנא קמא קאתי. וזכך מאזנים של מתכות עמאח איירי, דאס עלאה צתחתית המיחם צפנים, עמא המיחם. ואס עלאה מבחוץ, עכור המיחם: טלייה על צדה. שהצדיק העלאי על דפנות המיחם, לא צתחתיתו, בין מבחוץ בין מבפנים עכור. ומסקנא דכולה פרקין ועמא דכולהו עמא מדרם ועמא מת ועכור מכלום האמורים כאן, הוא, דכל דבר הראוי לשכיבה והוא שכיבה עשוי לשכיבה או לשיבה או להשען עליו, עמא מדרם. לזד אס הוא כלי חרס, דאינו מעמא מדרם, דהכי ילפינן מקרא דכתיב (ויקרא עו) ואיש אשר יגע במשכבו, מקיש משכבו לו, מה הוא יש לו עברה במקוה, אף משכבו שיש לו עברה במקוה, ילא כלי חרס שאין לו עברה במקוה. והמפך העשוי לשכיבה אע"פ שאין לו עברה במקוה מדכתיב (שם יא) כל כלי אשר יעשה מלאכה בהם צמים יוצא, והאי לאו כלי הוא, מכל מקום עמא מדרם דמרבין ליה מקרא דכתיב כל המשכב, כל, לרבות את המפך. ואין לו עברה עד שיהאך וישאר ממנו פחות מששה על ששה. וכלי אצנים וכלי גללים וכלי אדמה עכורים מכלום. וכן כל דבר הבא מן היס עכור. וכלי עץ הבא צמדה שמחזיק ארבעים סאה בלא שהס כורים ציבש, נמי עכור מכלום, לפי שאינו מיעטל מלא. וכן דבר שאין עליו תורת כלי, או שיש לו תורת כלי ואינו ממשמי אדם אלא משמשי משמשי, עכור, כגון תרבוש של זיתים, ומפך של גתות, וסדין של זורות, דאמרינן צמתיתין שהן עכורין מכלום, דלא חשיבי כלים של משמשי אדם:



**רבי שמעון אומר**. רבי שמעון זאגט, **כף מאזנים שטלייה על שוליה המיחם**. א שאל (דאס איז די טעלער) פון די וואגשאל וואס מען האט צוגעלאטעט אויף די אונטערשטע טייל פון דעם וואסער-קעסל דא רעדט מען אז דער וואסער-קעסל איז געווארן אפגעריבן און אויסגעדינט פון די פייער, האט מען גענומען א שאל פון די וואגשאל וואס איז געווען טמא און עס באהאפטן צו דעם אונטערשטן טייל פון דער וואסער-קעסל, **מבפנים, טמא**. אויב האט מען עס באהאפטן פון אינעווייניג פון דעם וואסער-קעסל ווערט דער וואסער-קעסל אויך טמא פונקט ווי די שאל, **מבחוץ, טהור**. אויב האט מען עס באהאפטן פון אינדרויסן פון דעם וואסער-קעסל ווערט די שאל אויך טהור פונקט ווי דער וואסער-קעסל.

משניות  
**אבן יקר**

מסכת מקואות פרק ז

עם פירוש ר"ע מברטנורא



לענר אברהם קלוינימוס ב"ר יהושע עיה

משנה א

יש מעלין את המקוה, ולא פוסלין. פוסלין, ולא מעלין. לא מעלין, ולא פוסלין. אלו מעלין ולא פוסלין. השלג, והברד, והכפור, והגליד, והמלה, והטיט הנזק. אמר רבי עקיבא, היה רבי ישמעאל דן כנגדי, לומר השלג אינו מעלה את המקוה. והעידו אנשי מידבא משמו, שאמר להם, צאו והביאו שלג, ועשו מקוה בתחילה. רבי

רבינו עובדיה מברטנורא

יש מעלין, משלימין לארבעים סאה: ולא פוסלין. בשלשה לוגין שאזבין. וכולהו מפרש כולד: הכפור. גשמים שורדין נקפס: גליד. מים שקפאו על פני הארץ או על פני המים: טיט הנזק.



א מקוה דארף האבן צום ווייניגסטן פערציג סאה וואסער אז עס זאל זיין כשר. דאס וואסער טאר נישט זיין אנגעשעפט מיט א כלי, דאס רופט זיך "מים שאובים", נאר עס דארף אריין רינען פון רעגן וואסער. א מקוה וואס האט נאך נישט געהאט פערציג סאה כשר וואסער און מען האט דערין אריינגעגאסען דריי לוגין אנגעשעפטע וואסער, ווערט די מקוה פסול.

יש מעלין את המקוה. עס זענען דא זאכן וואס אפילו זיי זענען אנגעשעפט מיט א כלי קענען זיי ארויפברענגען די מקוה מען קען די זאכן צורעכענען צו א מקוה וואס האט נאכנישט קיין פערציג סאה, ולא פוסלין. און זיי טוהן נישט פסל'ן זיי פסל'ן נישט די מקוה דורך דריי לוגין אנגעשעפט, פוסלין, ולא מעלין. עס זענען דא וואס פסל'ן דורך דריי לוגין אנגעשעפט און זיי טוען נישט מעלה זיין אפילו מיט ווייניגער פון דריי לוגין. לא מעלין, ולא פוסלין. עס זענען דא וואס טוען נישט מעלה זיין און נישט פסל'ן אפילו מען האט געלייגט מער פון דריי לוגין,

די משנה גייט יעצט מפרש זיין וועלכע זאכן זענען "מעלין ולא פוסלין":  
אלו מעלין. די קענען מעלה זיין אפילו זיי זענען אנגעשעפט מיט א כלי און זיי זענען מער ווי דריי (3) לוגין, ולא פוסלין. און אוודאי אז זיי טוען נישט פסל'ן השלג, שניי,

רבי יוחנן בן נורי אומר. רבי יוחנן בן נורי

לענר אברהם קלוינימוס ב"ר יהושע עיה

יוחנן בן נורי אומר, אבן הברד במים. ביצד מעלין ולא פוסלין, מקוה שיש בו ארבעים סאה חסר אחת, נפל מהם סאה לתוכו, והעלהו. נמצאו, מעלין ולא פוסלין:

רבינו עובדיה מברטנורא

יעט רך ורקוק שנעשה כמו רוק: אבן הברד במים. כמים שאזבין דאמרינן לקמן פוסלים ולא מעלים. ואין הלכה כר' יוחנן בן נורי. והלכה כעדותן של אנשי מידבא שטועין מקוה מן השלג אפילו לכתחילה: נמצאו מעלין. שהשלימוהו: ולא פוסלין. בשלשה לוגין שאזבין. שהרי סאה היא הרבה יותר משלשה לוגין, ולא נפסל המקוה בכך:



זאגט ער קריגט אויף דער תנא קמא, אבן הברד במים. האגל-שטיינער איז אזוי ווי וואסער'ג עס האט דעם זעלבן דין ווי וואסער, אז מען וועט אריינלייגן דריי לוגין האגל-שטיינער אנגעשעפט מיט א כלי, וועט עס יא פסל'ן די מקוה,

די משנה גייט יעצט מפרש זיין ווי אזוי איז "מעלין ולא פוסלין":

ביצד מעלין ולא פוסלין. ווי אזוי טוען זיי די פריער דערמאנטע זאכן מעלה זיין די מקוה און נישט פסל'ן, מקוה שיש בו ארבעים סאה חסר אחת. א מקוה וואס איז דא דערין

א. ער האלט אז אפילו שניי וואס ווערט גלייך וואסער קען נישט צוגערעכענט ווערן צו די פערציג סאה, און אוודאי נישט די אנדערע זאכן וואס די משנה האט פריער אויסגערעכענט. (תפ"א)

ב. ער האט צוריק געצויגן מיט דעם וואס ער האט זיך געקריגט אויף רבי עקיבא, אדער קען מען זאגן אז ער האט זיך נאר מפלפל געווען מיט רבי עקיבא אבער ער האט אין אמת'ן געהאלטן און גע'פסק'ט אז שניי איז יא אויסגעהאלטן פאר א מקוה. (תפ"ב)

ג. רבי'ן האלט אויך אזוי ביי שניי און אייז (כפור און גליד), ער זאגט: אז אפילו אבן הברד וואס מען דארף עס צורייבן אז עס זאל ווערן וואסער, האט דאס א דין ווי וואסער, און אוודאי שניי וואס ווערט גלייך וואסער און אויך "כפור" און "גליד" ווייל דאס איז שוין געווען וואסער. (תפ"ג)

ד. מען דארף גורס זיין "העלהו" נישט "והעלהו" (מלאכ"ש)



משנה ב

אלו פוסלין ולא מעלין. המים בין טמאים בין טהורים, ומי כבשים, ומי שלקות, והתמד עד שלא החמיץ. ביצד פוסלין ולא מעלין. מקוה שיש בו ארבעים סאה חסר קרטוב, ונפל מהם קרטוב לתוכו, לא העלהו, פוסלו בשלשה לוגין. אבל שאר

רבינו עובדיה מברטנורא

המים. שאובין. בין עמאין בין עהורים: מי כבשים. מים שכבשו צהן זיתים או מיני ירקות: ומי שלקות. מים ששלקו צהן שלקות: והתמד. חלניס וזגים או שמרים שנתן עליהן מים: עד שלא החמיץ. דאס החמיץ, נידון כמי פירות: קרטוב. אחד מששים וחרצב צלוג: פעמים



די משנה גייט יעצט מפרש זיין וועלכע זאכן זענען "פוסלין ולא מעלין":

אלו פוסלין ולא מעלין. די טוען פסלין דורך דריי לוגין אנגעשעפט און טוען נישט מעלה זיין ארויפצוברענגן די מקוה צו פערציג סאה, אפילו מיט ווייניגער פון דריי לוגין המים. דאס אנגעשעפטע וואסער בין טמאים בין טהורים. סיי טמאנע און סיי טהור'ע ומי כבשים. און וואסער וואס מען האט דערין געוויקט איילבירטן אדער גרינצייג ומי שלקות. און וואסער וואס מען האט דערין שטארק געקאכט פארשידענע עסנווארג וְהַתְּמַד. און דאס וואסער וואס מען לייגט אויף די קערענדליך און שאלעכץ פון טרויבן אדער אויף די זאץ פון וויין עס זאל באקומען א טעם פון וויין עס הִחְמִיץ. איידער עס איז געווארן זויערליך עס האט נאך נישט באקומען דעם טעם פון וויין,

די משנה גייט יעצט מפרש זיין ווי אזוי איז "פוסלין ולא מעלין":

ביצד פוסלין ולא מעלין. ווי אזוי טוען זיי די פריערדערמאנטע זאכן פסלין און נישט מעלה זיין די מקוה, מקוה שיש בו

ארבעים סאה חסר קרטוב. א מקוה וואס עס איז דא דערין פערציג סאה וואסער ווייניגער א קורטוב א קורטוב איז איינס פון 64 פון א לוג, די משנה וויל זאגן, אפילו עס פעלט נאר א טראפ וְנִפְּלַ מֵהֶם קְרָטוֹב לְתוֹכוֹ. און עס איז אריינגעפאלן פון זיי פון די פריערדערמאנטע זאכן א קורטוב אין די מקוה לא העלהו. האט עס נישט מעלה געווען די מקוה עס קען נישט צוגערעכענט ווערן צו די פערציג סאה פוסלו בשלשה לוגין. עס טוהט אים פסלין די מקוה מיט דריי לוגין אויב עס איז אריינגעפאלן אין די מקוה דריי לוגין פון די פריערדערמאנטע זאכן, ווערט די מקוה פסול, די מקוה האט דאך נאך נישט געהאט קיין גאנצע פערציג סאה,

די משנה גייט יעצט מפרש זיין וועלכע זאכן זענען "לא מעלין ולא פוסלין":

אבל שאר המשקין. אבער די אנדערע געטראנקיא זעקס (6) פון די זיבן (7) פליסיקייטן וואס ווערן אנגערופן "משקין" ומי פירות. און פרוכט זאפט וְהַצִּיר. און זאפט פון געזאלצענע פיש וְהַמוֹרִיִּים. און די פעטנס פון געזאלצענע

המשקין, ומי פירות, והציר, והמוריים, והתמד משהחמיץ, פעמים מעלין, ופעמים שאינן מעלין. ביצד, מקוה שיש בו ארבעים סאה חסר אחת. נפל לתוכו סאה מהם, לא העלהו. היו בו ארבעים סאה, נתן סאה, ונטל סאה, הרי זה כשר:

רבינו עובדיה מברטנורא

מעלין. כדמפרש, כשיש במקוה ארבעים סאה מים כשרים, ונתן צו סאה מי פירות, ואחר כך נטל סאה ממנו מים ומי פירות מעורבים יחד, הרי כל הסאה של מי פירות ששאררה במקוה משלמים את המקוה: פעמים אין מעלין. כדקתני במקוה שיש צו ארבעים סאה חסר אחת:



פיש וְהַתְּמַד. און די וואסער וואס מען לייגט אויף די קערענדליך און שאלעכץ פון טרויבן אדער אויף די זאץ פון וויין עס זאל באקומען א טעם פון וויין משהחמיץ. ווען עס איז שוין געווארן זויערליך עס האט שוין באקומען א טעם פון וויין, פעמים מעלין, ופעמים שאינן מעלין. א טייל מאל זענען זיי מעלה און א טייל מאל זענען זיי נישט מעלה די מקוה,

די משנה גייט יעצט מפרש זיין ווי אזוי איז "לא מעלין ולא פוסלין":

ביצד. ווי אזוי מקוה שיש בו ארבעים סאה חסר אחת. א מקוה וואס עס איז דא דערין פערציג סאה וואסער ווייניגער איינס עס האט ניין און דרייסיג (39) סאה וואסער נפל לתוכו סאה מהם. עס איז אריינגעפאלן אין די מקוה א סאה פון זיי

פון די פריערדערמאנטע זאכן לא העלהו. האט עס נישט מעלה געווען די מקוה און עס האט עס אויך נישט גע'פסל'ט,

די משנה גייט יעצט מפרש זיין "פעמים מעלין" וואס שטייט פריער:

היו בו ארבעים סאה. אויב עס איז געווען אין די מקוה פערציג סאה וואסער נתן סאה. ער לייגט אריין א סאה פון די פריער דערמאנטע זאכן ("מי פירות") וְנִטְּלָ סָאָה. און דערנאך נעמט ער ארויס א סאה פון די מקוה הרי זה כשר. איז די מקוה כשר קומט אויס אז די "מי פירות" האבן מעלה געווען די מקוה ווייל עס איז יעצט דא פערציג סאה נאר אז מען רעכענט אריין די סאה פון די "מי פירות".

א. ווען עס ווערט דערמאנט סתם משקין, מיינט עס די זיבן פליסיקייטן: וויין, האניג, אויל, מילך, טוי (טל), בלוט און וואסער. די משנה רעדט דא פון די זעקס אויסער וואסער. (מ"א)

ב. דער דין פון "נתן סאה ונטל סאה" און די מקוה איז כשר, איז אויך ביי אנגעשעפטע וואסער, די משנה לערנט אונז דא, אז אפילו "מי פירות" וואס איז נישט קיין מין וואסער, קען אויך צוגערעכענט ווערן צו די פערציג סאה. (מ"ב)

לענן ד' אברהם קלנימוס ב"ר יהושע ע"ה

משנה ג

הדיח בו סלי זיתים, וסלי ענבים, ושנו את מראיו, כשר. רבי יוסי אומר, מי הצבע, פוסלין אותו בשלשה לוגין, ואינן פוסלין אותו בשנוי מראה. נפל לתוכו יין, ומוחל, ושנו את מראיו, פסול.

רבינו עובדיה מברטנורא

ושינו את מראיו כשר. דכחת כלים לא חשיב שינוי מראה: ואין פוסלים אותו בשנוי מראה. משום דלצבעא לית זביה משעא: מוחל. מיס היוצאים מן הזיתים:



אין די תורה (שמיני יא:ו) שטייט "מקוה מים", די חז"ל (אין תוי"כ) לערנען ארויס פון דעם פסוק אז א מקוה דארף אויסזעהן ווי וואסער, אויב דאס וואסער האט באקומען אן אנדערע קאליר, עס זעהט יעצט נישט אויס ווי וואסער איז די מקוה פסול. דאס איז נאר ווען די זאך אליין וואס געבט די קאליר מיטט זיך אריין אין די וואסער, עס איז נישט גענוג אז עס גייט נאר אריין א קאליר אין די וואסער.

הדיח בו סלי זיתים, וסלי ענבים. אויב ער האט אויסגעשווענקט אין אים אין די מקוה קוישען פון איילבירטן אדער קוישען פון טרויבן די קוישן זענען געווען פארשמירט פון די איילבירטן אדער טרויבן וואס מען פלעגט דערין האלטן ושנו את מראיו. און עס האט געענדערט זיין אויסזעהן די וואסער אין די מקוה זעהט יעצט נישט אויס ווי וואסער כשר. איז די מקוה כשר ווייל דאס וואס איז אנגעשמירט אויף די קוישן איז נישט קיין זאך וואס מיטט זיך אריין אין די וואסער, עס גייט נאר אריין א קאליר,

פוסלין אותו בשלשה לוגין. טוען פסלין די מקוה מיט דריי לוגין אויב עס איז אריינגעפאלן דריי לוגין פון די פארב-וואסער אין א מקוה וואס האט נאך נישט קיין פערציג סאה ווערט די מקוה פסול. ואינן פוסלין אותו בשנוי מראה. און עס טוט נישט פסלין די מקוה מיט דעם וואס עס פארענדערט דאס אויסזעהן פון די וואסער ווייל עס האט זיך נישט אריינגעמישט אין די מקוה פון די געוויירצן אליין, די פארב-וואסער וואס האט זיך אריינגעמישט האט נאר באקומען א קאליר פון די געוויירצן,

רבי יוסי אומר. רבי יוסי זאגטא מי הצבע. פארב-וואסער מען פלעגט ווייקען געוויירצן אין וואסער, אויף צו מאכן דערפון פארב (פעניט בלע"ז) נפל לתוכו יין, ומוחל. אויב עס איז אריינגעפאלן אין די מקוה וויין אדער זאפט פון איילבירטן עס האט א טונקעלע קאליר ושנו את מראיו. און

לענן ד' אברהם קלנימוס ב"ר יהושע ע"ה

ביצד יעשה, ימתין לו עד שירדו גשמים, ויחזרו מראיהו למראה המים. היו בו ארבעים סאה, ממלא בפתף, ונותן לתוכו עד שיחזרו מראיהו למראה המים:

רבינו עובדיה מברטנורא

ימתין עד שירדו גשמים. דלמלאות צכתף חי אפשר דצחסר עסקינן, שהוא נפסל בשלשה לוגין: ממלא בפתף. דמקוה שלם חין השאובים פוסלים אותו לעולם:



עס האט געענדערט זיין אויסזעהן דאס וואסער אין די מקוה זעהט יעצט נישט אויס ווי וואסער פסול. איז די מקוה פסול ווייל וויין אדער זאפט פון איילבירטן זענען פליסיקייטן וואס האבן א קאליר און עס מיטט זיך אריין אין די מקוה,

די משנה גייט אונז יעצט לערנען ווי אזוי די מקוה קען ווערן כשר:

ביצד יעשה. ווי אזוי זאל ער טוהן ימתין לו עד שירדו גשמים. ער זאל ווארטן ביז עס וועט אראפקומען רעגן דאס איז ווען די מקוה האט נאך נישט קיין פערציג סאה, קען מען דאך נישט

אריינלייגן קיין אנגעשעפטע וואסער ויחזרו מראיהו למראה המים. און זייער אויסזעהן וועט צוריק ווערן צו די אויסזעהן פון וואסער,

היו בו ארבעים סאה. אויב איז געווען אין אים אין די מקוה פערציג סאה וואסער ממלא בפתף. מעג ער אנפולן מיט די אקסל ער מעג נעמען אנגעשעפטע וואסער ונותן לתוכו. און ער מעג אריינלייגן אין די מקוה עד שיחזרו מראיהו למראה המים. ביז זייער אויסזעהן וועט צוריק ווערן צו די אויסזעהן פון וואסער.

א. רבי יוסי קריגט זיך נישט מיט די תנא קמא, ער וויל אונז לערנען אז אפילו "מי הצבע" קען פסלין מיט דריי (3) לוגין אנגעשעפטע. (הפ"ח)

ב. דאס איז א כלל: אויב טוט די זאך נישט פסלין מיט "שינוי מראה", איז עס דאך וואסער, טוט עס פסלין מיט "שלשה לוגין שאובין", און אויב טוט די זאך יא פסלין מיט "שינוי מראה", איז עס דאך נישט וואסער, טוט עס נישט פסלין מיט "שלשה לוגין שאובין". (הפ"ח)

לפי ד' אברהם קלנימוס ב"ר יהושע ע"ה

משנה ד

נפל לתוכו יין, או מוחל, וישנו מקצת מראיו, אם אין בו מראה מים ארבעים סאה, הרי זה לא יטבול בו:

רבינו עובדיה מברטנורא

אם אין בו מראה מים ארבעים סאה. אם אין במקוה ארבעים סאה שיש בהן מראה מים, לא יטבול במוה מקוה אפילו בצורתו כד שיש בו מראה מים. ואם טבל, לא עלתה לו עבולה:



נפל לתוכו יין, או מוחל אויב עם איז אריינגעפאלן אין אים אין די מקוה וויין אדער זאפט פון איילברטן עם האט א טונקעלע קאליר וישנו מקצת מראיו און עם האט געענדערט א טייל פון זיין אויסזעהן איין זייט אין די מקוה זעהט יעצט נישט אויס ווי וואסער.

אם אין בו מראה מים ארבעים סאה.

אויב עם איז נישט דא אין אים אין די מקוה פערציג סאה וואס זעהט אויס ווי וואסער הרי זה לא יטבול בו. זאל ער זיך נישט טובלן אין די מקוה אפילו אין דעם טייל וואו עם זעהט יא אויס ווי וואסער, וויבאלד די מקוה איז פסול, עם האט נישט קיין פערציג סאה כשר'ע וואסער.

א. אויב איז יא דא אין די מקוה פערציג סאה וואס זעהט אויס ווי וואסער קען ער זיך טובלן נאר אין יענעם טייל וואו עם זעהט אויס ווי וואסער.

לפי ד' אברהם קלנימוס ב"ר יהושע ע"ה

משנה ה

שלשה לוגין מים, ונפל לתוכן קרטוב יין, והרי מראיהו כמראה היין, ונפלו למקוה, לא פסלוהו. שלשה לוגין מים חסר קרטוב, ונפל לתוכן קרטוב חלב, והרי מראיהו כמראה המים, ונפלו למקוה, לא פסלוהו. רבי יוחנן בן נורי אומר, הכל הולך אחר המראה:

רבינו עובדיה מברטנורא

ונפלו למקוה לא פסלוהו. הואיל וכן נראהו כיון, ומי פירות אין פוסלין בשלשה לוגין: הכל הולך אחר המראה. אף על פי שאין החלב פוסל המקוה ואין צמים שיטור שלשה לוגין לפסול, מכל מקום כיון שיש כאן שלשה לוגין שנראהו כמים, חשבנין לכו כאילו כולן מים, ופוסלין. ואין הלכה כר' יוחנן בן נורי:



אין די משנה לערנט אונז דער תנא קמא אז כדי "מים שאובים" - וואסער וואס איז אנגעשעפט מיט א כלי, זאל פסלן א מקוה, דארף זיין די צוויי זאכן: איינס, עם זאל אויסזעהן ווי וואסער. צוויי, עם דארף זיין גאנצע דריי (3) לוגין פון וואסער אליין.

שלשה לוגין מים. אויב עם איז געווען דריי לוגין אנגעשעפטע וואסער ונפל לתוכן קרטוב יין. און עם איז אריינגעפאלן דערין אין די דריי (3) לוגין וואסער א "קרטוב" וויין והרי מראיהו כמראה היין. און זייער אויסזעהן איז אזוי ווי די אויסזעהן פון וויין דאס וואסער האט באקומען א קאליר ווי וויין ונפלו למקוה. און עם איז אריינגעפאלן אין א מקוה וואס האט נישט קיין פערציג סאה לא פסלוהו. האט עם נישט געפסל'ט די מקוה וויבאלד עם איז נישט געווען קיין גאנצע דריי (3) לוגין וואסער נאר צוזאמען מיט די מילך, און מילך פסל'ט נישט קיין מקוה דורך דריי (3) לוגין אנגעשעפטע.

שלשה לוגין מים חסר קרטוב. אויב עם איז געווען דריי לוגין אנגעשעפטע וואסער ווייניגער א "קרטוב" עם איז נישט געווען קיין גאנצע (3) לוגין וואסער ונפל לתוכן קרטוב חלב. און עם איז אריינגעפאלן דערין אין די וואסער א "קרטוב" מילך והרי

א. מען רעדט דא אז עם האט נישט געטוישט די אויסזעהן פון דאס וואסער אין די מקוה, אויב עם האט יא געטוישט די אויסזעהן, וועט עם יא פסלן די מקוה, אזוי ווי מען האט געלערנט אין משנה ג'.

משנה ו

מקוה שיש בו ארבעים סאה מכוונות, ירדו שנים וטבלו זה אחר זה, הראשון טהור, והשני טמא. רבי יהודה אומר, אם היו רגליו של ראשון נוגעות במים, אף השני טהור. הטביל בו את הסגוס והעלהו, מקצתו נוגע במים, טהור. הפר והקסת של עזר,

רבינו עובדיה מברטנורא

השני טמא. דודאי חסר שיעור המקוה בטבילתו של ראשון: אף השני טהור. דאמרין גוד אחית, והוי כחילו המים שהעלה הראשון צגופו הן מחוברין למי מקוה ולא נחסר משיעורו כלום, ופירשו צגמרח דחגיגה (דף יע) דלא עיבר ר' יהודה אלא צמעות דרצנו, כגון שהיה טהור לחולין וטבל להיות טהור למעשר, או שהיה טהור למעשר וטבל להיות טהור לתרומה. אבל לעלות מעומחה גמורה לטהרה, דברי הכל עמא. ואין הלכה כר' יהודה: סגוס. צד למר עז, וקורין לו צרצרי אלצורנו"ס, וזולת מים הרבה: מקצתו נוגע במים טהור. וצמקוה שיש



מקוה שיש בו ארבעים סאה מכוונות. א מקוה וואס עס איז דא דערין פונקטליך פערציג (40) סאה וואסער ירדו שנים וטבלו זה אחר זה. עס האבן אראפגענידערט צוויי מענטשן וואס זענען געווען טמא און זיי האבן זיך געטובל'ט, איינער נאכ'ן אנדערן הראשון טהור. דער ערשטער וואס האט זיך געטובל'ט איז טהור והשני טמא. און דער צווייטער וואס האט זיך געטובל'ט איז געבליבן טמא ווייל ער האט זיך געטובל'ט אין א מקוה וואס האט נישט קיין פערציג (40) סאה וואסער, דער ערשטער מענטש וואס האט זיך געטובל'ט האט מיטגענומען אביסל וואסער אויף זיין קערפער ווען ער איז ארויס געגאנגן פון וואסער,

רבי יהודה אומר. רבי יהודה זאגט אם היו רגליו של ראשון נוגעות במים. אויב די פיס פון דעם ערשטן מענטש וואס גייט יעצט ארויס פון די מקוה רירט נאך אהן אין די וואסער פון די מקוה אף השני טהור. איז אויך דער צווייטער טהור א מען נוצט דא די הלכה פון "גוד אחית" - "ציה אראפ", מיר זאגן אז די אלע וואסער וואס איז אויף דעם

בין שהגביה שפתותיהם מן המים, המים שבתוכן שאובין. כיצד יעשה, מטבילן, ומעלה אותם דרך שוליהן:

רבינו עובדיה מברטנורא

צו ארבעים סאה מזומלמות איירי, וטבל צו אדם לאחר שהטביל צו את הסגוס, טהור האיש הטובל אע"פ שנחסר שיעור מקוה בטבילת הסגוס, מאחר שמקלת הסגוס נוגע במים, ור' יהודה היא דסבירא ליה אמרינן גוד אחית: המים שבתוכן שאובים. וחוזרים ופוסלים את המקוה בשלשה לוגים, שהרי לא היו צו אלא ארבעים סאה מכוונות ונחסר כשהגביה שפתותיהן מן המים: ומעלה אותם דרך שוליהם. כדי שלא יפלו המים שבתוכן למקוה ויפסלו כל מימיו:



ביידע געהאט אן עפענונג, מען פלעגט עס אנפולן מיט פעדערן אדער אנדערע ווייכע זאכן, ווערט עס גערעכענט ווי א לעדערנע כלי וואס האט א "בית קיבול", מען רעדט דא אז זיי זענען געווען טמא און מען טובל'ט עס יעצט אין א מקוה וואס האט פונקליך פערציג (40) סאה וואסער בין שהגביה שפתותיהם מן המים. וויבאלד ער הייבט זייער זויס ביי די עפענונג, ארויס פון וואסער ער וויל עס יעצט ארויסנעמען פון די מקוה המים שבתוכן שאובין. איז דאך דאס וואסער וואס איז אין די כלי אנגעשעפט ווייל די וואסער וואס איז אין די כלי איז שוין נישט איינס (באהפטן) מיט די מקוה, אז

- א. די גמרא (חגיגה יט) זאגט (לויט איין דעה) אז רבי יהודה האט געזאגט אז מען איז טהור נאר דארט ווי מען טובל'ט זיך צו זיין טהור אלס א חומרא וואס די רבנן האבן געזאגט, למשל איינער וואס האט זיך געהאלטן טהור אויף צו עסן תרומה און ער וויל יעצט עסן קדשים וואס איז א דרגא העכער, האבן די רבנן געזאגט אז ער דארף זיך טובל'ן אלס חומרא. ווען אבער ער זאל זיין טמא ווייל דער דין איז אזוי, וועט רבי יהודה אויך לערנען אז מען קען נישט ווערן טהור דורך "גוד אחית".
- ב. אנדערע מפרשים לערנען אז דא ביי די "סגוס" וועט יעדער לערנען אז מען זאגט "גוד אחית", און דוקא ביי דעם מענטש קריגן זיך די חכמים ווייל עס איז נישט דא גענוג וואסער אויף דעם מענטש'ס גוף אז עס זאל הייסן איינס (באהפטן) מיט די מקוה, אבער דא ביי די "סגוס" איז דא אסאך וואסער צוזאם, וועט מען דא יא זאגן "גוד אחית".
- ג. אנדערע לערנען אז "כר" איז דאס געלעגער און "כסת" איז דער קישן.



לענן ד' אברהם קלוינימוס ב"ר יהושע ע"ה

משנה ז

הטביל בו את המטה, אף על פי שרגליה שוקעות בטיט העבה, טהורה. מפני שהמים מקדמין. מקוה שמימיו מרודדין, כובש אפילו חבילי עצים, אפילו חבילי קנים, כדי שיתפתחו המים, ויורד

רבינו עובדיה מברטנורא

הטביל בו את המטה. שרגליה גבוהות, ואי אפשר להטבילה כולה כחמת צמקוה קטן כזה ששיעורו מזומאס, אלא אם כן רגליה שוקעות בטיט העבה. שאינו נרוק ואין מטבילין בו: שהמים מקדמין. להטביל הרגלים קודם ששקעו בטיט וצמים הוטבילו: שמימיו מרודדים. שאין המים עמוקים מחמת שהמקוה רחב והמים מתפשטים בכלו. ואע"פ שיש בו ארבעים סאה, אין כל גופו מתכסה במים צבת אחת: כובש. ללא אחד של מקוה: אפילו חבילי עצים וקנים.



הטביל בו את המטה. אויב ער האט געטובלט אין אים אין די מקוה די בעט וואס איז געווען טמא אף על פי שרגליה שוקעות בטיט העבה. כאטש אירע פיס פון די בעט זינקן איין אין די דיקע ליים די בעט איז הויך און מען קען עס נישט איינטונקן אונטער די וואסער אויף איין מאל נאר אז די פיס פון בעט וועלן אריינגיין אין די דיקע ליים וואס איז אונטער דאס וואסער טהורה. איז די בעט טהור מפני שהמים מקדמין. ווייל דאס וואסער האט געפעדערט די פיס פון בעט זענען אריין אין דאס וואסער איידער עס איז אריין אין די דיקע ליים, הייסט דאס אז די פיס זענען אויך געטובלט געווארן אין וואסער,

נאך א פשט: ווען די פיס פון בעט שטעקן זיך אריין

אין די דיקע ליים, כאפן זיך אריין וואסער אין דעם לאך וואס ווערט אונטער די פיס. דאס וואסער איז איינס (באהאפטן) מיט די מקוה, קומט אויס אז די בעט ווערט געטובלט אויף איינמאל אין די וואסער, (תפ"י) מקוה שמימיו מרודדין. א מקוה וואס זיין וואסער איז פלאך עס האט פערציג (40) סאה אבער עס איז זייער נידריג און א מענטש קען זיך דערין נישט טובלן כובש אפילו חבילי עצים, אפילו חבילי קנים. מעג ער אראפדרוקן אפילו בינטלעך העלצער אדער בינטלעך שטעקלעך כדי שיתפתחו המים. כדי דאס וואסער זאל זיך אויפהייבן אויף איין זייט אין די מקוה לייגט ער אריין העלצער און ער דרוקט עס אראפ דורך ארויפלייגן שווערע זאכן דערויף כדי עס זאל נישט

לענן ד' אברהם קלוינימוס ב"ר יהושע ע"ה

וטובל. מחט שהיא נתונה על מעלת המערה, היה מוליך ומביא במים, בין שעבר עליה הגל, טהורה:

רבינו עובדיה מברטנורא

ואע"ג דנראה כמקוה שחלקו, אפילו הכי הוהיל והמים נכנסין ציניהן לא הוי חלוק. וכוש דנקט, מפני שהעלים והקנים לפיס על פני המים ולריך לכבוש עליהם אצנים כדי שיכנסו תחת המים: היה מוליך ומביא במים. מנטעט המים צידוי: בין שעבר הגל. של מים על המעלה של מקוה שהמחט מונח צה ולפו מי הגל על המחט, טהורה. ולפי שהמחט דקה וקטנה וירא פן תפול במים, דרך להטבילה כן:



אוועקשווימען, וועט אויסקומען אז די איבריגע וואסער וועט יעצט ווערן העכער ויורד וטובל. און ער נידערט אראפ און ער קען זיך טובלן,

מחט שהיא נתונה על מעלת המערה. א נאדל וואס מען האט איר געלייגט אויף די טרעפ פון די הייל פון א מקוה, די נאדל איז קליין און מען האט מורא אז עס וועט אריינפאלן אין וואסער, פלעגט מען עס טובלן דורך ארויפלייגן

אויף די טרעפ, און מען האט ארויפגעשארט אויף איר דאס וואסער היה מוליך ומביא במים. אויב האט ער געשארט מיט די וואסער אהין און צוריק אויף די טרעפ בין שעבר עליה הגל. וויבאלד עס גייט אריבער אויף איר אויף די נאדל די כוואליע טהורה. איז די נאדל טהור ווייל דאס וואסער פון די מקוה און די כוואליע זענען איינס (באהאפטן) קומט אויס אז מען האט געטובלט די נאדל אין א כשר'ע מקוה.

א. די משנה וויל זאגן אז שטיינער קען מען אוודאי לייגן, נאר אפילו האלץ וואס דאס וואסער גייט דאך אריין אינצווישן די העלצער און עס זעהט אויס ווי עס איז אפגעטיילט פון די איבעריגע וואסער, קען מען יענע וואסער אויך רעכענען צו די פערציג (40) סאה פון די מקוה. (ר"ש)

## קדיש דרבנן

יתגדל ויתקדש שְׁמֵהּ רַבָּא: בְּעֶלְמָא דִּי בְּרָא כְרַעוּתָהּ וַיְמַלִּיךְ מַלְכוּתָהּ וַיַּצְמַח פּוּרְקָנָהּ וַיִּקְרַב (י"א ק"ז) מְשִׁיחָהּ. בְּחַיִּיכוּן וּבְיוֹמֵיכוּן, וּבְחַיֵּי דְכָל בֵּית יִשְׂרָאֵל, בְּעַגְלָא וּבְזִמְן קָרִיב, וְאִמְרוּ אָמֵן:

יְהֵא שְׁמֵהּ רַבָּא מְבָרַךְ, לְעֵלַם וּלְעֵלְמֵי עֲלְמֵיָא:

יְתַבְרַךְ וַיִּשְׁתַּבַּח, וַיִּתְפָּאֵר וַיִּתְרַזַּם וַיִּתְנַשֵּׂא, וַיִּתְהַדָּר וַיִּתְעַלֶּה וַיִּתְהַלֵּל, שְׁמֵהּ דְקוּדְשָׁא, בְּרִיךְ הוּא: לְעֵלְא [בעשי"ת ולעלא מכל] מִן כָּל בְּרַכְתָּא וְשִׁירְתָּא, תְּשַׁבַּחְתָּא וְנַחֲמַתָּא, דְאִמְרִין בְּעֶלְמָא, וְאִמְרוּ אָמֵן:

עַל יִשְׂרָאֵל וְעַל רַבְּנָן, וְעַל תַּלְמִידֵיהוֹן וְעַל כָּל תַּלְמִידֵי תַלְמִידֵיהוֹן, וְעַל כָּל מָאן דְּעִסְקִין בְּאִוְרֵיתָא, דִּי בְּאַתְרָא הַדִּין וְדִי בְּכָל אַתְר וְאַתְר. יְהֵא לְהוֹן וּלְכוּן שְׁלָמָא רַבָּא, חֲנָא וְחֶסְדָּא וְרַחֲמֵי, וְחַיֵּי אַרְיֵכִי, וּמְזוּנֵי רוּיְחֵי, וּפְרָקְנָא, מִן קַדָּם אַבוּהוֹן דִּי בְשִׁמְיָא וְאַרְעָא. וְאִמְרוּ אָמֵן.

יְהֵא שְׁלָמָא רַבָּא מִן שְׁמֵיָא, וְחַיִּים טוֹבִים עֲלֵינוּ וְעַל כָּל יִשְׂרָאֵל. וְאִמְרוּ אָמֵן.

עוֹשֶׂה [בעשי"ת השלום] שְׁלוֹם בְּמִרוֹמָיו, הוּא בְּרַחֲמֵי עוֹשֶׂה שְׁלוֹם עֲלֵינוּ, וְעַל כָּל יִשְׂרָאֵל. וְאִמְרוּ אָמֵן.

## תפלה לאחר הלימוד בעד הנפטר

אָנָּא יי מְלֵא רַחֲמִים אֲשֶׁר בְּיַדְךָ נֶפֶשׁ כָּל חַי וְרוּחַ כָּל בֶּשֶׂר אִישׁ, יְהִיָּה נָא לְרַצּוֹן לְפָנֶיךָ תוֹרַתְנוּ וְתַפְלִתְנוּ בְּעִבּוֹר נִשְׁמַת (פב"פ), וְגִמּוּל נָא עִמָּהּ בְּחֶסֶדְךָ הַגָּדוֹל לְפָתוּחַ לֵה שְׁעָרֵי רַחֲמִים וְחֶסֶד וְשְׁעָרֵי גֵן עֵדֶן, וְתִקְבַּל אוֹתָהּ בְּאַהֲבָה וּבְחַבְבָּה, וְשַׁלַּח לָהּ מַלְאָכֶיךָ הַקְּדוֹשִׁים וְהַטְהוּרִים לְהוֹלִיכָהּ וּלְהוֹשִׁיבָהּ תַּחַת עֵץ הַחַיִּים אֲצֵל נִשְׁמוֹת הַצַּדִּיקִים וְהַצַּדִּיקִיּוֹת חֲסִידִים וְחֲסִידוֹת, לְהַנּוֹת מִזֵּיו שְׂכִינְתְּךָ וּלְהַשְׁבִּיעָהּ מִטוֹבְךָ הַצָּפוֹן לְצַדִּיקִים. וְהַגּוֹף יִנוּחַ בְּקִבְרָךְ בְּמִנוּחָה נְכוּנָה בְּחֶדְוֶה וּבְשִׂמְחָה וְשְׁלוֹם, כְּדַכְתִּיב יְבֵא שְׁלוֹם יְנוּחוּ עַל מִשְׁכְּבוֹתֵם הוֹלֵךְ נְכוּחוֹ. וְכַתִּיב יַעֲלוּ חֲסִידִים בְּכַבּוֹד יְרַנְּנוּ עַל מִשְׁכְּבוֹתֵם. וְכַתִּיב אִם תִּשְׁכַּב לֹא תִפְחַד וְשִׁכְבַתְּ וְעָרְבָה שְׁנֵתְךָ.

לזכרה

וְתִשְׁמֹר אוֹתָהּ מִחֲבוּט הַקִּבְרָה וּמִרְמָה וְתוֹלְעָה, וְתִסְלַח וְתִמְחוּל לָהּ עַל כָּל פְּשָׁעֶיהָ כִּי אָדָם אֵין צַדִּיק בְּאָרְץ אֲשֶׁר יַעֲשֶׂה טוֹב וְלֹא יִחְטָא, וְזָכוֹר לָהּ זְכוּתֶיהָ וְצַדִּיקוֹתֶיהָ אֲשֶׁר עָשְׂתָה, וְתִשְׁפִּיעַ לָהּ מִנְשִׁמַּתָּה לְדַשֵּׁן עֲצָמוֹתֶיהָ בְּקִבְרָ מְרַב טוֹב הַצָּפוֹן לְצַדִּיקִים, כְּדַכְתִּיב מָה רַב טוֹבְךָ אֲשֶׁר צִפְנָת לִירְאֶיךָ, וְכַתִּיב כָּל עֲצָמוֹתָיו אַחַת מֵהֵנָּה לֹא נִשְׁבְּרָה, וְתִשְׁכּוֹן בְּטַח בְּדַד וְשִׁאֲנָן מִפְּחַד רָעָה, וְאֵל יִרְאֶה פְּנֵי גֵיהֶנֶם. וְנִשְׁמַתוֹ תִּהְיֶה צְרוּרָה בְּצְרוּר הַחַיִּים, וְלִהְיוֹתָהּ בְּתַחֲתֵי הַמַּתִּים עִם כָּל מַתֵּי עַמְּךָ יִשְׂרָאֵל בְּרַחֲמִים, אָמֵן:

לזכר

וְתִשְׁמֹר אוֹתוֹ מִחֲבוּט הַקִּבְרָה וּמִרְמָה וְתוֹלְעָה, וְתִסְלַח וְתִמְחוּל לוֹ עַל כָּל פְּשָׁעָיו כִּי אָדָם אֵין צַדִּיק בְּאָרְץ אֲשֶׁר יַעֲשֶׂה טוֹב וְלֹא יִחְטָא. וְזָכוֹר לוֹ זְכוּתוֹ וְצַדִּיקוֹתָיו אֲשֶׁר עָשָׂה, וְתִשְׁפִּיעַ לוֹ מִנְשִׁמַּתוֹ לְדַשֵּׁן עֲצָמוֹתָיו בְּקִבְרָ מְרַב טוֹב הַצָּפוֹן לְצַדִּיקִים, כְּדַכְתִּיב מָה רַב טוֹבְךָ אֲשֶׁר צִפְנָת לִירְאֶיךָ, וְכַתִּיב שִׁמְרֵם כָּל עֲצָמוֹתָיו אַחַת מֵהֵנָּה לֹא נִשְׁבְּרָה. וְיִשְׁכּוֹן בְּטַח בְּדַד וְשִׁאֲנָן מִפְּחַד רָעָה, וְאֵל יִרְאֶה פְּנֵי גֵיהֶנֶם. וְנִשְׁמַתוֹ תִּהְיֶה צְרוּרָה בְּצְרוּר הַחַיִּים וְלִהְיוֹתוֹ בְּתַחֲתֵי הַמַּתִּים עִם כָּל מַתֵּי עַמְּךָ יִשְׂרָאֵל בְּרַחֲמִים, אָמֵן:



## לוח יארצייט

שם הנפטר/ת

\_\_\_\_\_ בן / בת \_\_\_\_\_

נפטר ביום

\_\_\_\_\_

שם הנפטר/ת

\_\_\_\_\_ בן / בת \_\_\_\_\_

נפטר ביום

\_\_\_\_\_

שם הנפטר/ת

\_\_\_\_\_ בן / בת \_\_\_\_\_

נפטר ביום

\_\_\_\_\_

שם הנפטר/ת

\_\_\_\_\_ בן / בת \_\_\_\_\_

נפטר ביום

\_\_\_\_\_

## לוח יארצייט

שם הנפטר/ת

\_\_\_\_\_ בן / בת \_\_\_\_\_

נפטר ביום

\_\_\_\_\_

שם הנפטר/ת

\_\_\_\_\_ בן / בת \_\_\_\_\_

נפטר ביום

\_\_\_\_\_

שם הנפטר/ת

\_\_\_\_\_ בן / בת \_\_\_\_\_

נפטר ביום

\_\_\_\_\_

שם הנפטר/ת

\_\_\_\_\_ בן / בת \_\_\_\_\_

נפטר ביום

\_\_\_\_\_